

RoHS



GS-HG-YJ50-IV

×4



GS-HG-YJ50-BL

×4

編號	名稱	材質	處理	顏色
①	本體A	POM	皮紋	象牙白(IV) 黑(BL)
②	本體B			
③	止動板	PA	-	-
④	軸	SUS303	-	-
⑤	裝飾蓋(配件)	PP	皮紋	象牙白(IV) 黑(BL)

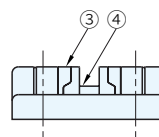
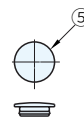
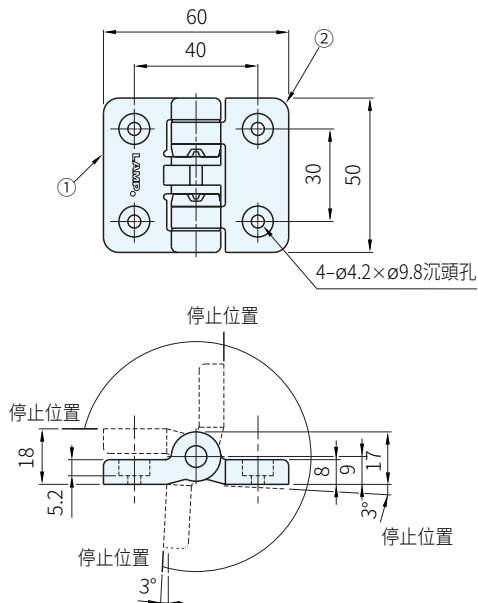

品號	顏色	初始設定釋放扭矩(PC)	質量(g)	庫存
GS-HG-YJ50-IV	象牙白	約49N·cm(5kgf·cm)	30	·
GS-HG-YJ50-BL	黑			·

**Sp. 特長**

- 可每隔90°，在4個位置臨時固定
- 樹脂製，重量輕
- 可區分樹脂零件與金屬零件
- 附帶隱藏螺絲的帽蓋。歡迎洽詢  
(象牙白:GS-KD-772-3I，黑色:GS-KD-772-3B)
- 適用於醫療設備、測量設備、食品機械等的樹脂門板及小型鈹金門

訂貨：  交期：

GS-HG-YJ50-IV

**Wa. 注意**

- 初始設定釋放扭矩存在差異，並非保證值
- 請勿將門長時間停在非停止位置(固定)
- 使用時，請事先通過實物加以確認

**Ex. 使用例**



**Ps. 備註**

【適用門尺寸的基準】樹脂門板縱向使用2個時

寬度	高度	重量(kg)
400以下	500以下	1.2以下

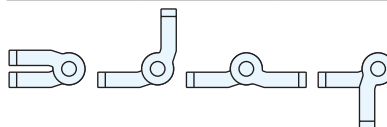

可每隔90°，在4個位置臨時固定