

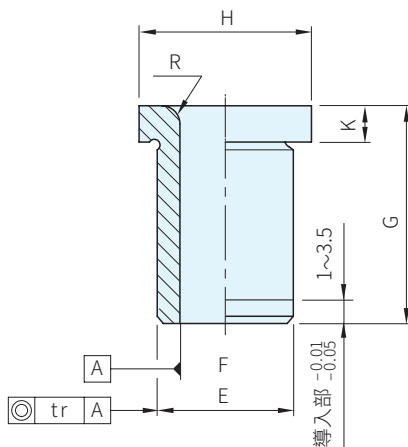

Type	材質	硬度
SGR172.A	SUJ2	58~62HRC
SGR172.B	SUS304	-
SGR172.C	SUS420	45~50HRC



Type	E n6	F ^{+0.01} ₀ 指定單位 0.01mm	G ⁰ _{-0.28} 指定單位 0.1mm	R	H	K	庫存		
							SGR172. A	SGR172. B	SGR172. C
SGR172.A SGR172.B SGR172.C	5	+0.016	2.20~ 2.50	3.0~ 3.5	0.8	9	△	△	△
	6	+0.008	2.20~ 3.00	3.0~ 3.5		11			
	7	+0.019	2.20~ 3.50	3.0~ 6.0		11			
	8	+0.010	3.00~ 4.50	3.0~10.0	1.0	12			
	10		4.00~ 6.50	3.0~15.0		14			
	12	+0.023	6.00~ 8.50	10.0~35.0	2.0	16			
	15	+0.012	8.00~10.50			19			
	18		10.00~12.50			22			
	26	+0.028 +0.015	15.00~16.50			30			

修改加工	Code	內容	庫存
<p>內徑R追加</p>	RC	在兩側加工內徑R E以上的R尺寸與 頭緣側的R相同	△
<p>頭緣厚度變更</p>	TC	指定單位0.5mm 2 ≤ TC < K	△
<p>HC</p>	HC	肩型外徑比規格品小的情況 E ≤ HC < H	△

訂貨： TYPE E - F - G 交期： 10 天
SGR172.A 10 - F5.00 - G12.0

Ps. 備註

- 本產品尺寸公差符合DIN172
- E公差n6可配合孔公差H7成壓配組立
- E外徑亦可使用LOCTITE638或LOCTITE630黏着之，其黏着間隙單邊為0.02~0.03mm最佳，但最大間隙不要 > 0.15mm

修改加工： TYPE E - F - G - (RC·TC·HC) 交期： 10 天
SGR172.A 10 - F5.00 - G12.0 - HC