

RoHS SUS

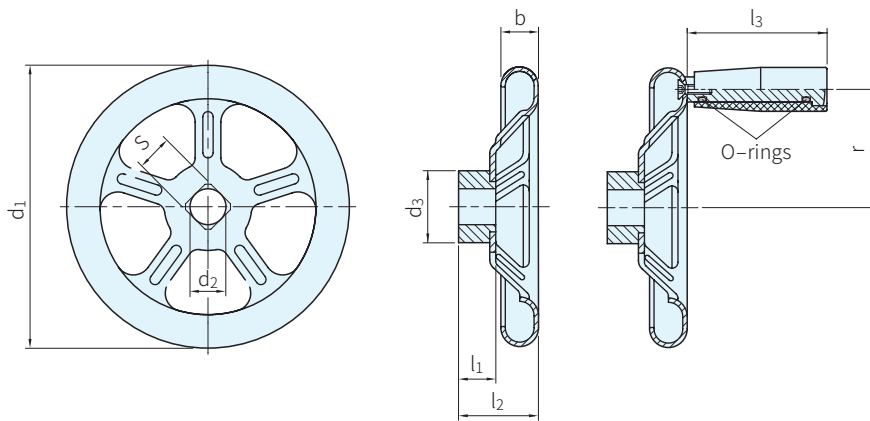

本體			輪殼	
材質 1	處理	顏色 6	材質	處理
鋼 (ST)	烤漆	黑色 (SW)	鋼	焊接
SUS316(A4)	噴砂	原色 (GS)	SUS316	



無把手

有把手

Type	d1	d2 H9	正方形 S(H11)	b	d3	l1	l2 ≈	有把手			輪幅數	壓製鋼厚度	庫存
								l3	r	把手ø			
SGR228	125*	11	V11	18	30	18	29	-	-	-	3	1.5	△
	160	12	V12	22	30	20	37	80	68	26	4	1.5	△
	200	14	V14	22	40	24	46	80	88	26	4	2.5	△
	250	17	V17	30	45	28	52	90	108	28	5	2.5	△
	315	19	V19	35	55	33	64	90	138	28	5	2.5	△
	400	24	V24	40	65	38	82	90	179	28	5	3	△

### WA. 注意

· \*符號只有A類型  
歡迎洽詢以下規格

#### 3 孔型式

- B: 圓孔
- K: 帶鍵槽
- V: 帶方孔

#### 5 類型

- A: 不帶手柄
- D: 帶迴轉把手(僅A4不銹鋼)

### SP. 特長

- 鋼製或不銹鋼製的SGR228手輪非常堅固，不會受到衝擊和敲打的影响
- 輪殼長度 $l_1$ 和直徑 $d_3$ 符合DIN950，由於採用了A4材料，不銹鋼設計適用於高腐蝕性環境

### PS. 備註

- 其它孔加工型式請參閱本單元手輪追加加工
- 迴轉把手I.281+X，請參閱把手單元

訂貨： Type - 材質 - d1 - 孔型式 S(d2) - 類型 - 顏色 交期： 10 天

SGR228 - ST - 160 - V 12 - A - SW

