

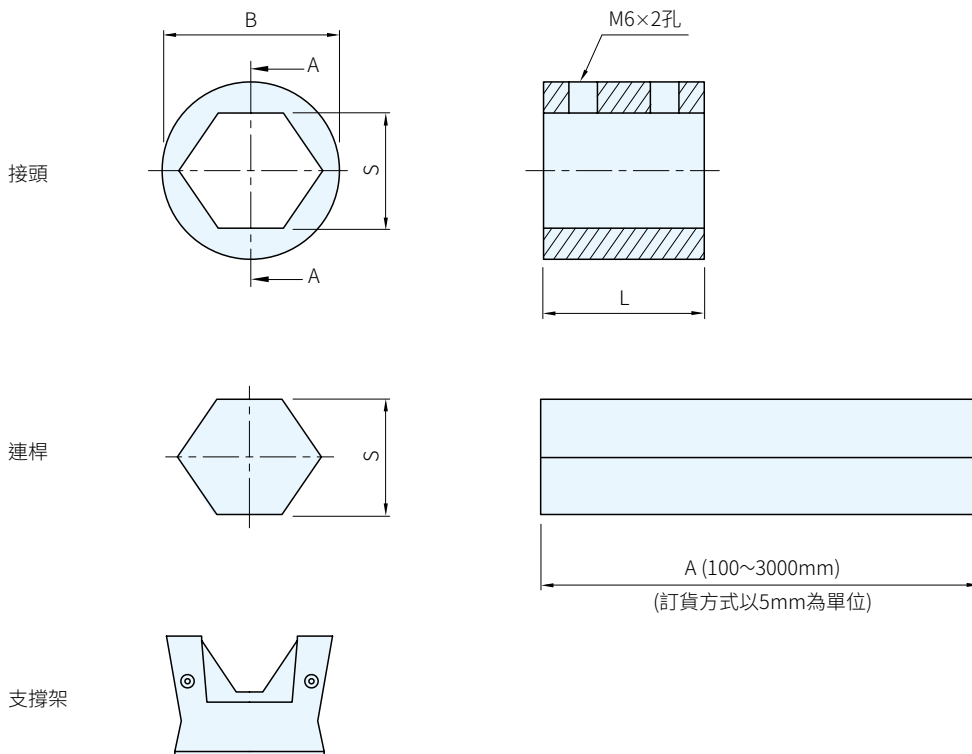

品號	A	B	S	L	適用機型	備註
5669.01	100~3000	35	23	30	5553、5555、5443、5545	訂貨方式： A之長度以5mm為單位
5669.02	100~3000	45	30	34	5451、5453、5557、5559、5663、5665	



Sp. 特長

- 針對大型機械，可延伸至中心部份，進行調整增加強度

Wa. 注意

- 5669.01、5669.02包含(接頭+連桿+支撐架)的組合

訂貨： - 交期： 天

5669.01 - 855