

材質	處理
鋼	鍍鋅

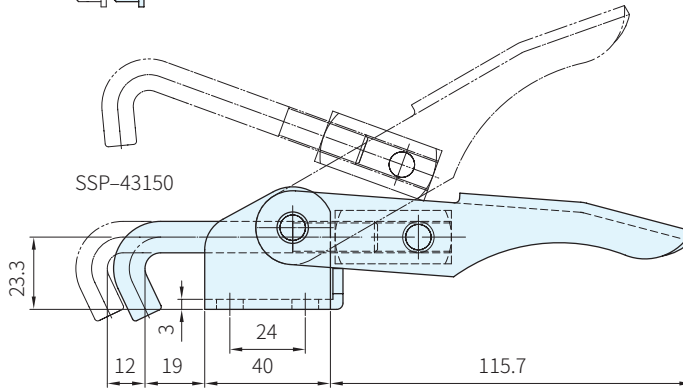
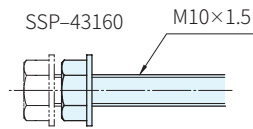
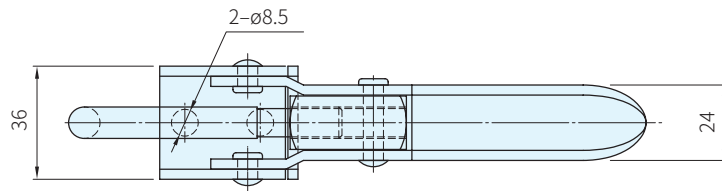

品號	夾持力 (N)	質量 (g)	標準附件	庫存
SSP-43150	2940	385	勾型螺栓M10×1.5	.
SSP-43160	2940	385	SSP-SA-107515	

Wa. 注意

- 附件請參考本單元夾鉗附件
- 1N=0.101972kgf

訂貨： 交期：
SSP-43150