

名稱	材質	處理
底座・把手	鑄鋼	黑
軸心	鋼	鍍鋅

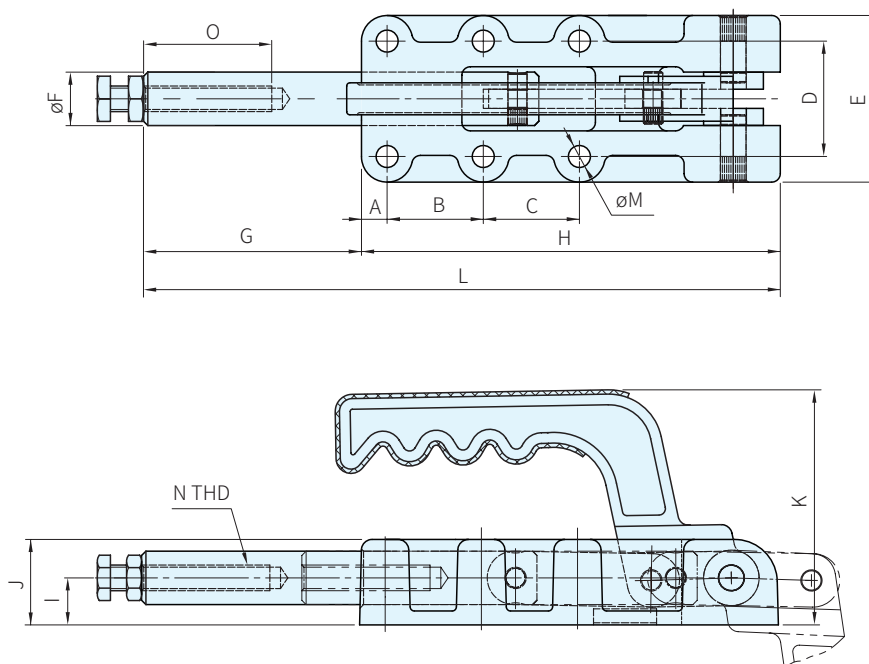

品號	夾持力 (N)	質量 (g)	把手移動	行程	標準附件	A	B	C	D	E
SSP-30600	6000	570	185°	32	SSP-SA-086512	25	36.5	-	33.6	46
SSP-31200	12000	1550		50	SSP-SA-107515	8	35	41	41	58
SSP-32500	25000	4100		75	SSP-SA-127517	12	45	45	54	78

品號	F	G	H	I	J	K	L	M	N	O	備註	庫存
SSP-30600	14	38	89	12	22	67	127	5.5	M8P=1.25	30	法蘭座	△
SSP-31200	20	55	135	18	32	88	190	8.5	M10P=1.5	40	法蘭座	
SSP-32500	25	102	196	22	40	110	298	10.3	M12P=1.75	60	法蘭座	

**Wa. 注意**

- 附件請參考本單元夾鉗附件
- 1N=0.101972kgf

訂貨：  交期：  天  
SSP-30600