

SSP-30510M

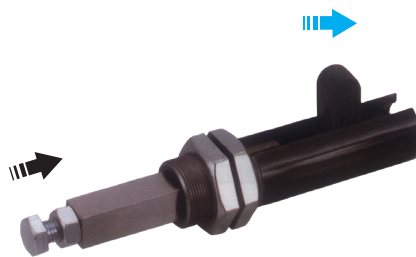

SSP-30511M

材質	處理	
	座	軸心
鋼	染黑	鍍鋅

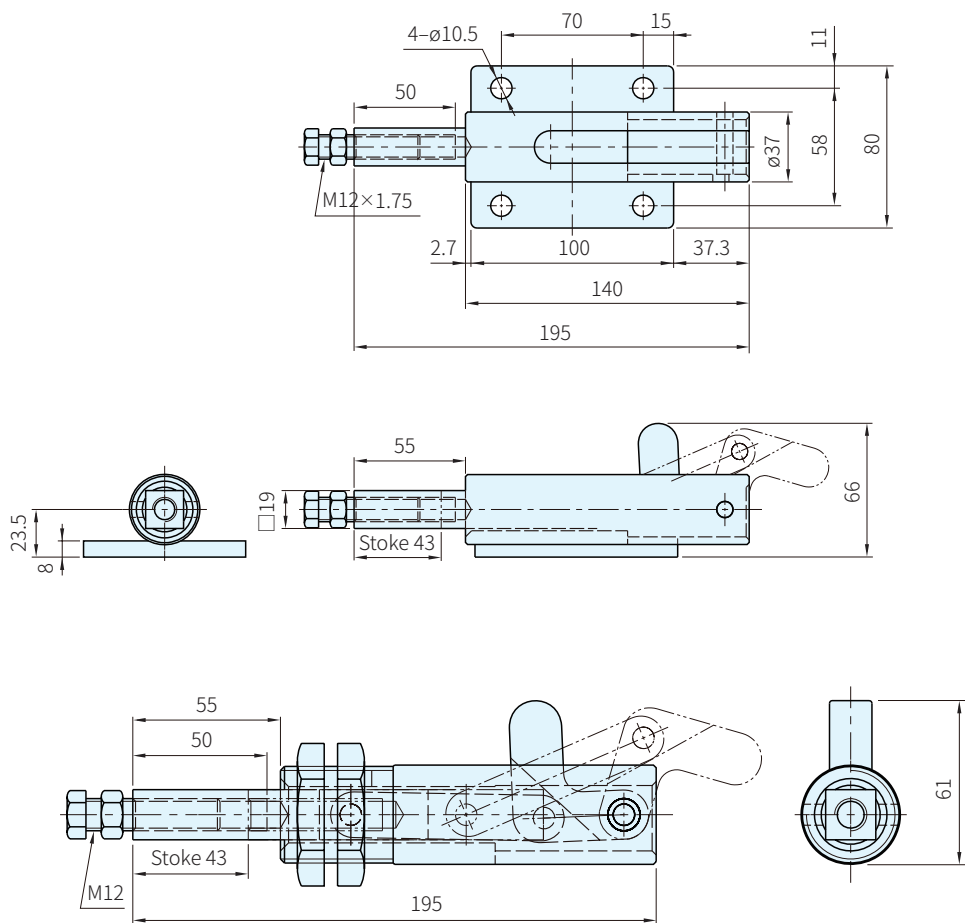

品號	夾持力 (N)	質量 (g)	把手移動	行程 mm	標準附件	備註	庫存
SSP-30510M	11000	1750	105°	43	SSP-SA-125017	法蘭座	·
SSP-30511M		1300				-	·

Wa) 注意

- 附件請參考本單元夾鉗附件
- 1N=0.101972kgf

訂貨： 交期： 天
SSP-30510M