

SSP-301-AM

SSP-301-BM

材質	處理
鋼	鍍鋅

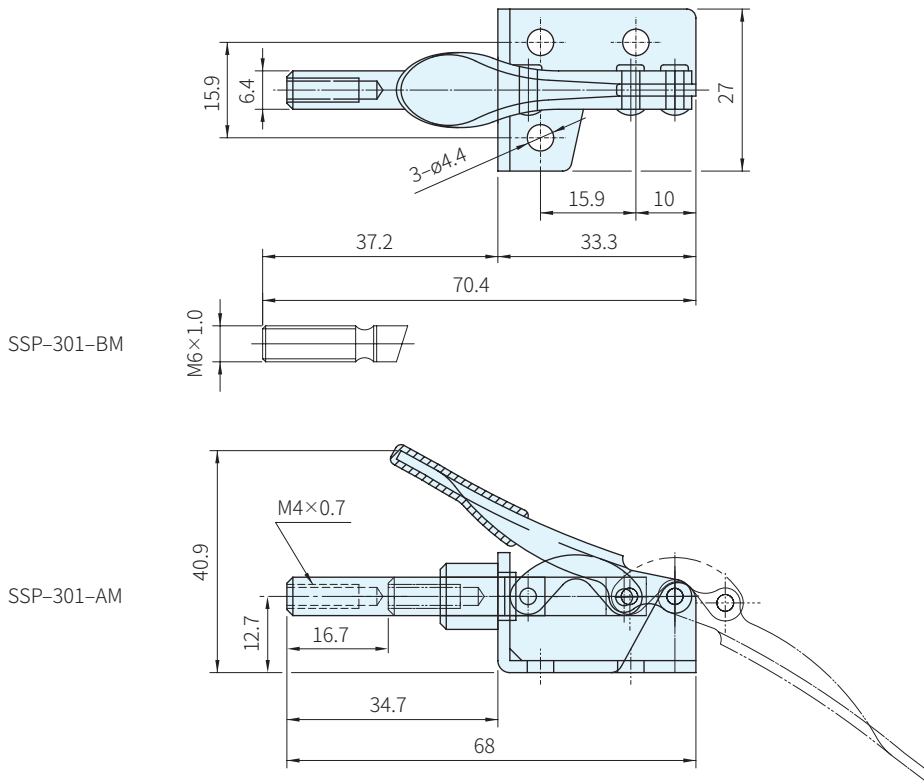

SSP-301-BM

SSP-301-AM

品號	夾持力 (N)	質量 (g)	把手移動	行程 mm	標準附件	備註	庫存
SSP-301-AM	441	990	190°	16.7	SSP-SA-042007	法蘭座、內螺牙	.
SSP-301-BM					-	法蘭座、外螺牙	

Wa 注意

- 附件請參考本單元夾鉗附件
- 1N=0.101972kgf

訂貨： 交期： 天

SSP-301-AM