

SSP-36060

材質	處理
鋼	鍍鋅

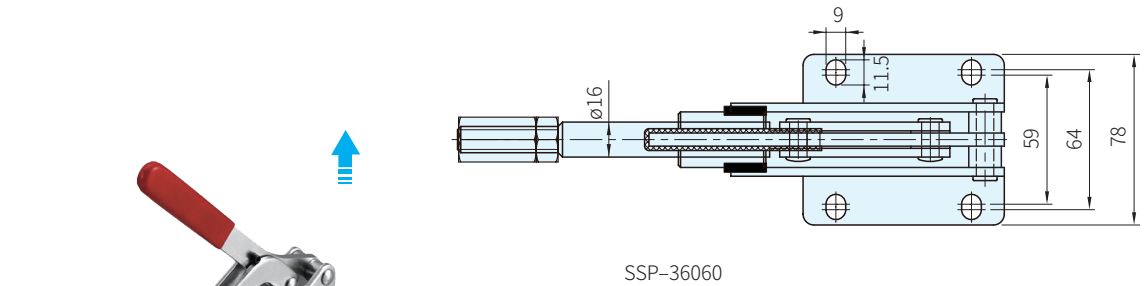

SSP-36060

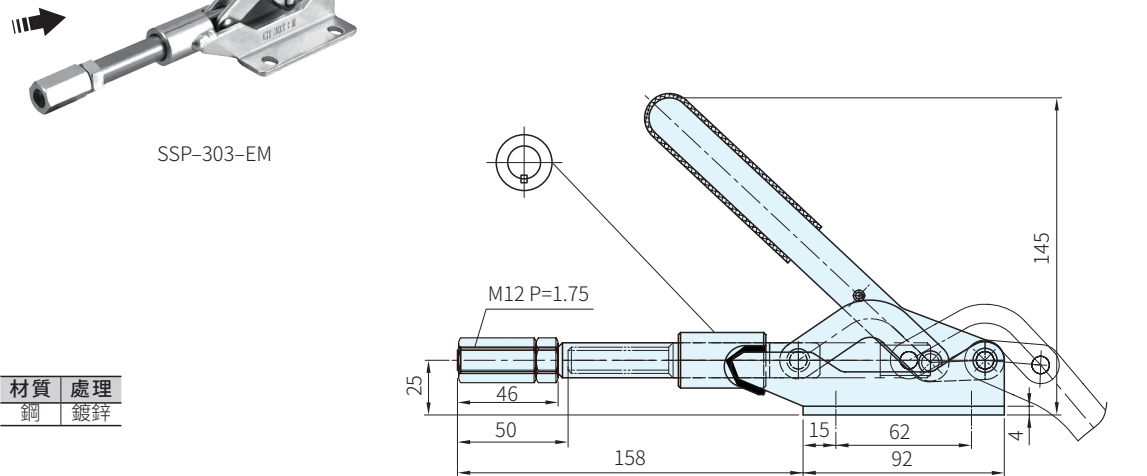

SSP-303-EM

材質	處理
鋼	鍍鋅

品號	夾持力 (N)	質量 (g)	把手移動	行程	標準附件	備註	庫存
SSP-36060	3000	690	76°	28	SSP-SA-083012	法蘭座	·
SSP-303-EM	4540	965	190°	50	-	法蘭座	·

Wa) 注意

- 附件請參考本單元夾鉗附件
- 1N=0.101972kgf

訂貨： 交期：

SSP-36060