

SUS

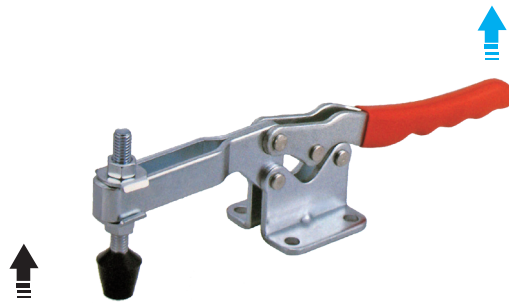

鋼	不銹鋼
材質	處理
鋼	鍍鋅
不銹鋼	SUS

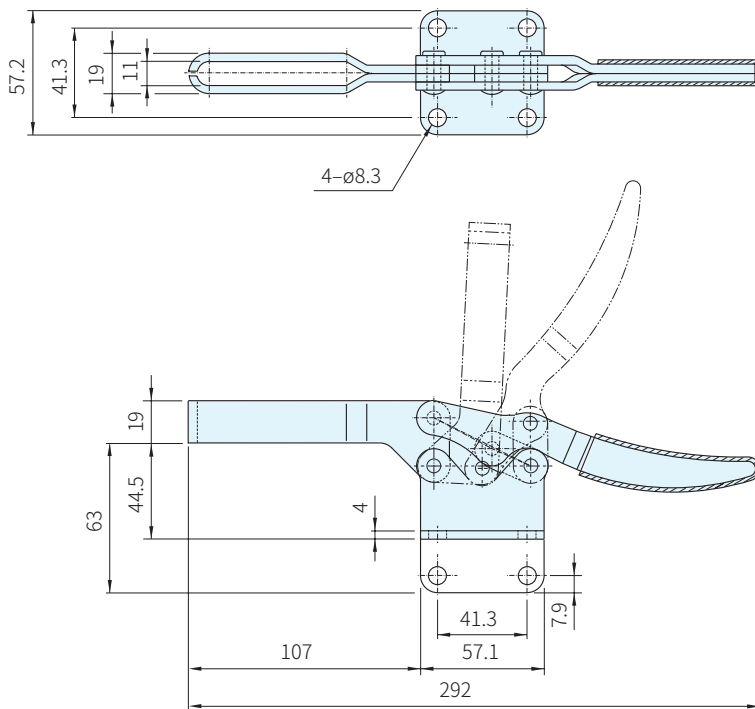

品號	夾持力 (N)	質量 (g)	把手移動	壓把移動	標準附件	備註	庫存
SSP-20235	3332	640	50°	85°	SSP-FC-38312	U型壓把、法蘭座	·
SSP-20236						U型壓把、直座	
SSP-20235-SS					-	不銹鋼、法蘭座	·

Wa 注意

- 附件請參考本單元夾鉗附件
- 1N=0.101972kgf

訂貨： 交期：

SSP-20235