

材質	處理
鋼	鍍鋅

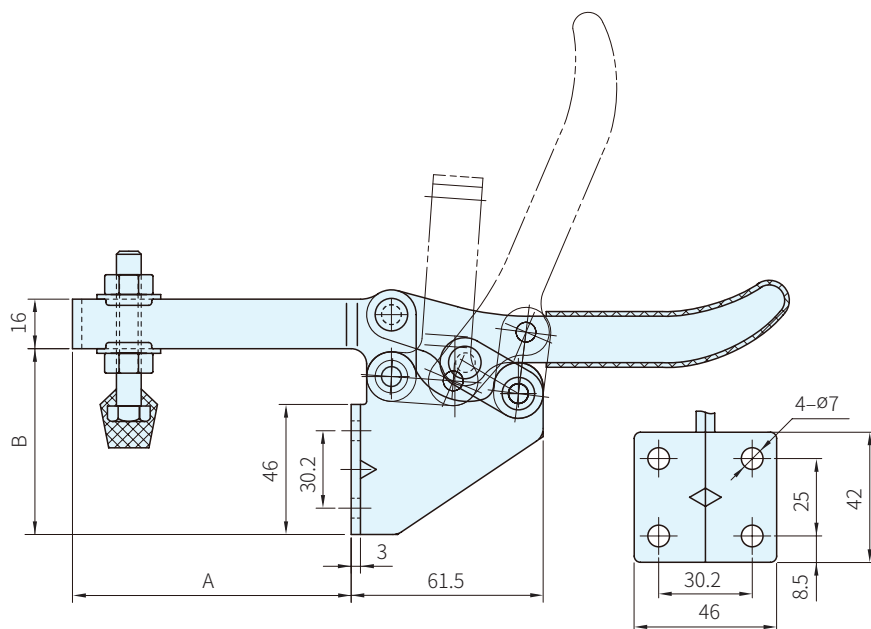
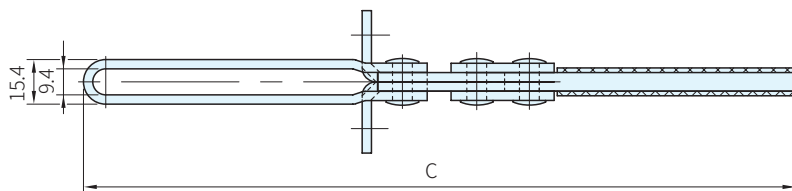

品號	夾持力 (N)	質量 (g)	把手移動	壓把移動	標準附件	A	B	C	備註	庫存
SSP-202-F	2270	385	58°	85°	SSP-FC-56212	52	60	193	U型壓把、側法蘭座	·
SSP-202-FL		425				89	60	230	U型壓把、側法蘭座	·

Wa) 注意

- 附件請參考本單元夾鉗附件
- 1N=0.101972kgf

訂貨： 交期：

SSP-202-F