

SUS

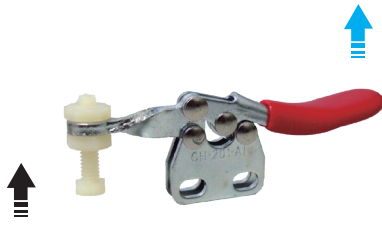

SSP-201-AI

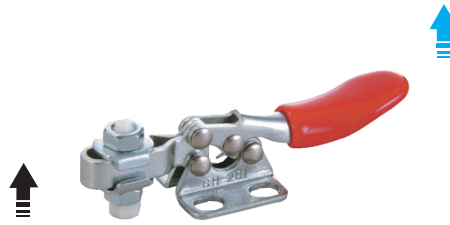

SSP-201

鋼	不銹鋼
材質	處理
鋼	鍍鋅
	SUS

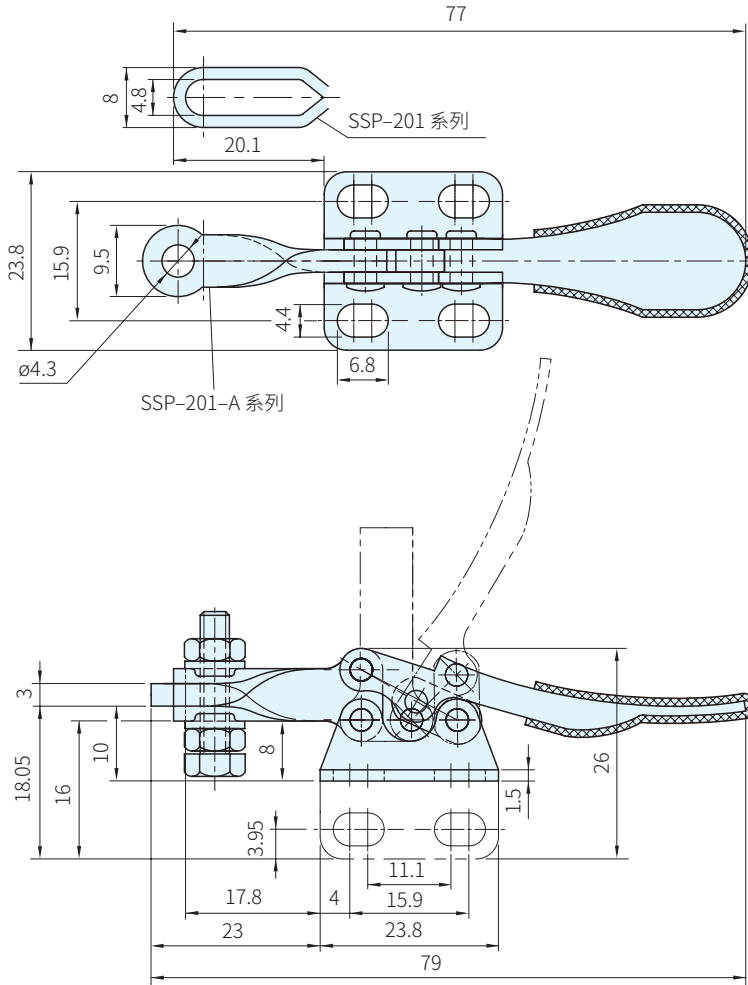

品號	夾持力 (N)	質量 (g)	把手移動	壓把移動	標準附件	備註	庫存
SSP-201	270	35	80°	90°	SSP-SA-08034 (NYLON)	U型壓把、法蘭座	·
SSP-201-I		35			U型壓把、直座	·	
SSP-201-SS		-			不銹鋼	△	
SSP-201-A		30			一型壓把、法蘭座	·	
SSP-201-AI		30			一型壓把、直座	·	
SSP-201-ASS		-			不銹鋼	△	

**Wa) 注意**

- 附件請參考本單元夾鉗附件
- 1N=0.101972kgf

訂貨：  交期：  天 ·  
 SSP-201  天 △