

材質	處理
鋼	鍍鋅

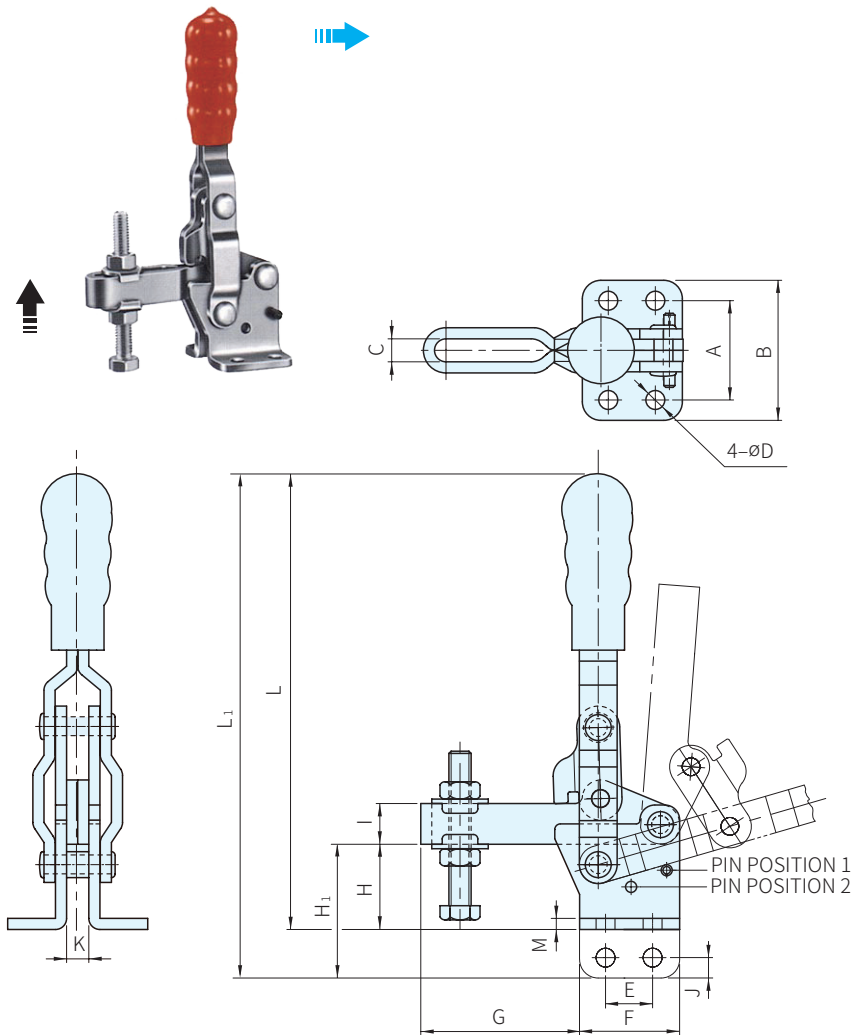

品號	夾持力 (N)	質量 (g)	把手移動	壓把移動	標準附件	A	B	C	D	E	F
SSP-10751-B	750	50	90°~125°	130°~195°	SSP-SA-055008	-	-	5.5	4.4	16	26
SSP-10752-B						24	34				
SSP-11501-B	1500	230	75°~110°	95°~185°	SSP-SA-065010	-	-	6.2	5.1	12.7	27
SSP-11502-B						26.8	37.8				
SSP-12501-B	2500	418	70°~100°	90°~150°	SSP-SA-085012	-	-	8.9	7.1	19	35
SSP-12502-B						32	47				
SSP-13501-B	3500	800	70°~100°	90°~180°	SSP-SA-108015	-	-	10.6	8.3	32	50
SSP-13502-B						45	64				

品號	G	H	H <sub>1</sub>	I	J	K	L	L <sub>1</sub>	M	備註	庫存
SSP-10751-B	31	-	28	9	5	4	-	98	2	U型壓把、直座	·
SSP-10752-B		16	-		-		86.5	-		U型壓把、法蘭座	·
SSP-11501-B	43	-	33.4	11	5.4	5.8	-	135	3	U型壓把、直座	·
SSP-11502-B		23	-				-	123		-	U型壓把、法蘭座
SSP-12501-B	75	-	46	17.5	7	6	-	190	3	U型壓把、直座	·
SSP-12502-B		32	-				-	175		-	U型壓把、法蘭座
SSP-13501-B	95	-	63.6	22	9.6	8	-	240	4	U型壓把、直座	·
SSP-13502-B		43	-				-	220		-	U型壓把、法蘭座

**Wa) 注意**

- 附件請參考本單元夾鉗附件
- 1N=0.101972kgf

**PS. 備註**

- 本產品之轉動關鍵部位有耐磨套

訂貨：  交期：  天

SSP-10751-B