

SSP-101-J

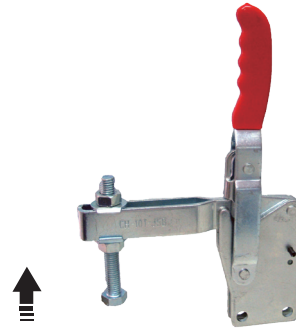

SSP-101-JSB



材質	處理
鋼	鍍鋅

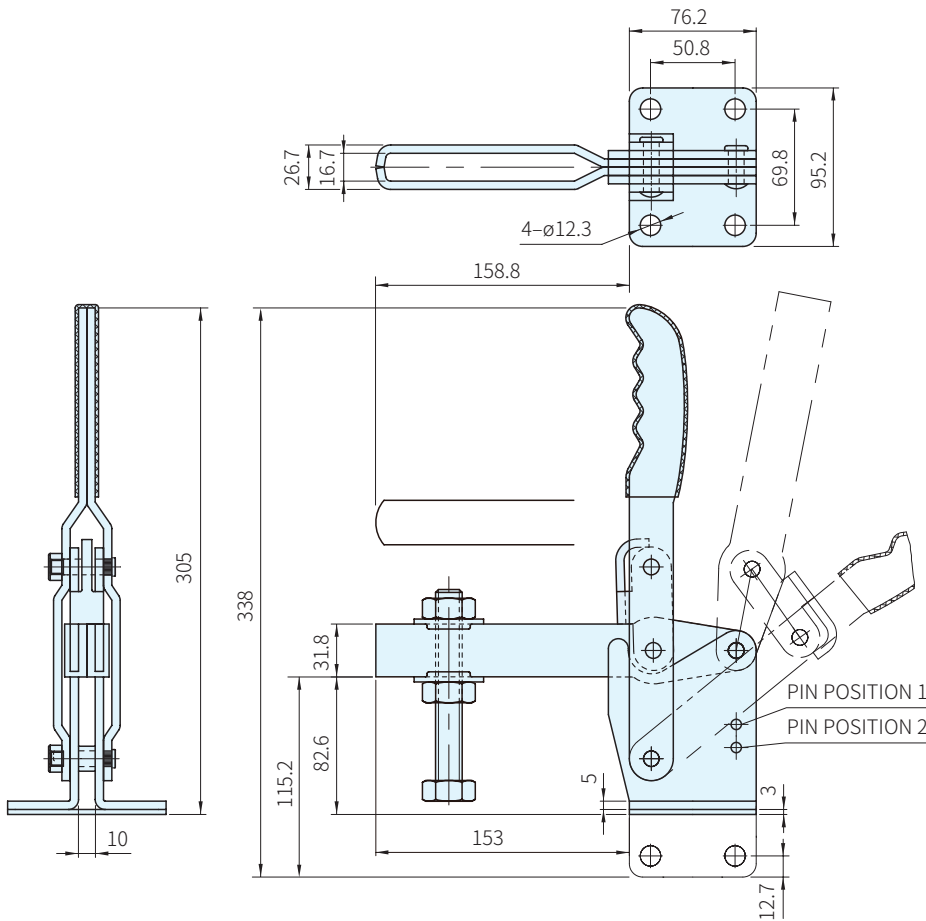

品號	夾持力 (N)	質量 (g)	把手移動	壓把移動	標準附件	備註	庫存
SSP-101-J	5500	2540	48°~60°	100°~140°	SSP-SA-58500	U型壓把、法蘭座	•
SSP-101-JS						一型壓把、法蘭座	•
SSP-101-JSB						U型壓把、直座	•
SSP-101-JSI						一型壓把、直座	•

**Wa. 注意**

- 附件請參考本單元夾鉗附件
- 1N=0.101972kgf

**PS. 備註**

- 本產品之轉動關鍵部位有耐磨套

訂貨：  交期：  天  
SSP-101-J