

SUS

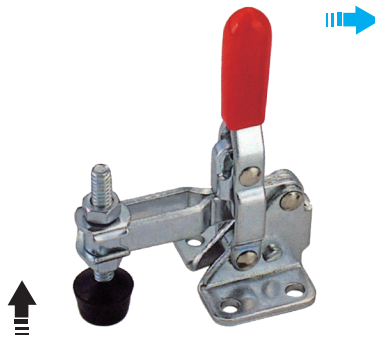

	鋼	不銹鋼
材質	處理	材質
鋼	鍍鋅	SUS

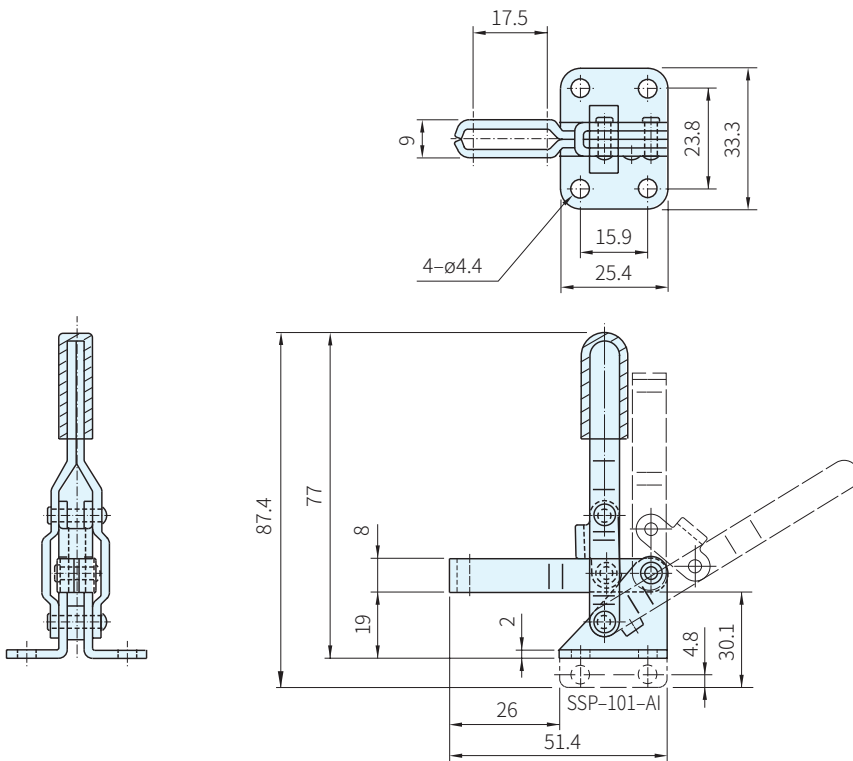

品號	夾持力 (N)	質量 (g)	把手移動	壓把移動	標準附件	備註	庫存
SSP-101-A	490	60	56°	100°	SSP-FC-10138	法蘭座	·
SSP-101-AI						直座	·
SSP-101-ASS					-	法蘭座、不銹鋼	·

Wa) 注意

- 附件請參考本單元夾鉗附件
- 1N=0.101972kgf

訂貨： 交期：
SSP-101-A