

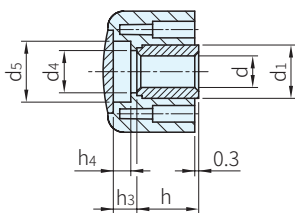

本體		入子		中心蓋	
材質	顏色	材質	顏色	材質	顏色
PA+玻纖	灰黑	鋼	染黑	PA	C1~C6

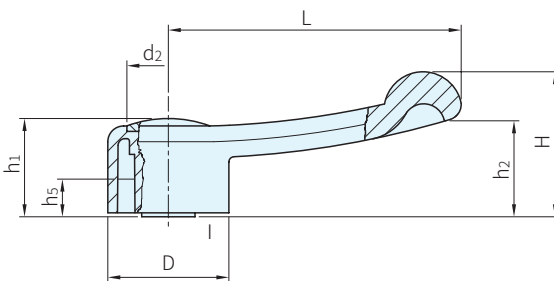

剖面 X-X

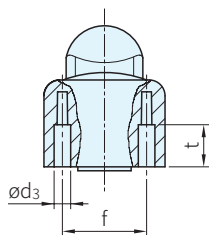
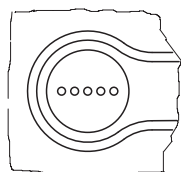
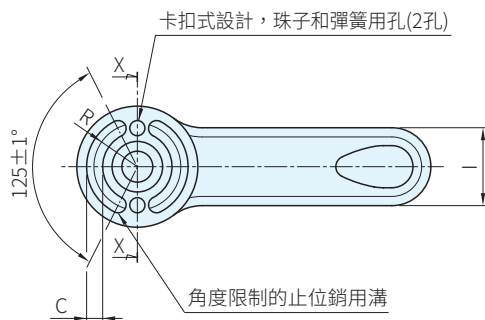

品號	D	d H7	L	H	h	h ₁	h ₂	h ₃	h ₄	h ₅	d ₁	d ₂	d ₃	d ₄	d ₅	l	R	t	C	f	質量 (g)	庫存
ELC-010-□	32	6	67	35	16.0	24	24	5.0	3	10	15	22.5	4	10.0	16.0	20	12.0	9.0	4.0	24	50	·
ELC-012-□	37	8	85	41	17.5	27	27	7.5	5		18	26.0	5	13.5	20.0	23	13.8	12.5	4.3	26	63	·
ELC-014-□	46	12	110	54	22.0	35	36	10.0	8		22	31.5	6	17.0	25.5	29	17.5	15.5	6.5	32	129	·
ELC-016-□	54	14	140	60	27.0	38	38	8.5	6		26	36.0	8	21.0	31.0	34	20.2	16.0	7.0	39	145	·

Sp. 特長

- 把手的緩和曲線和端部半球設計，最適合人體工學，輕輕操作即可能達到強緊鎖力
- 把手安裝後，將中心蓋貼在孔徑表面簡單容易
- 中心孔已加工完成
- 裝置配件MS珠子和彈簧(本單元)後，變成卡扣式機構(安裝在2個d₃孔內)又125±1°的角度的把手操作角度限制的止位銷用溝位在頭部(參照⑤)

訂貨： 交期：

ELC-010-□

- □：中心蓋顏色
C1：黑色 C2：橘色 C3：灰色
C4：黃色 C5：藍色 C6：紅色

Te. 技術資料

- 使用溫度max.130°C，min.-30°C



Ex. 使用例

軸的固定方法

①貫通孔

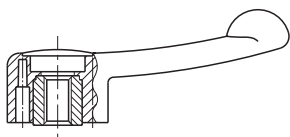

②角孔

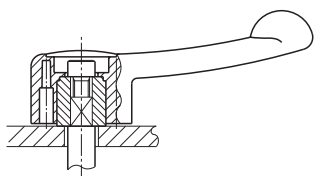

③鍵槽

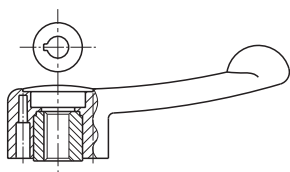

④止付螺絲

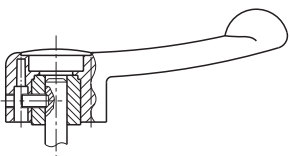

⑤止位銷使用

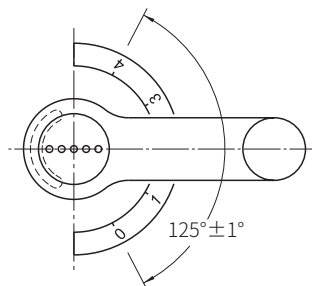

⑥卡扣式

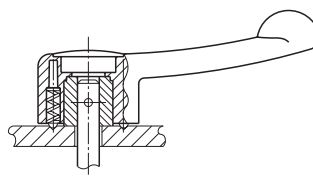

Wa. 注意

- 高溫及濕度大的環境下使用時，塑膠的材料特性可能會產生劣化現象

選購品

- 各種顏色中心蓋、配件SGR184端蓋(手輪單元)、配件MS珠子和彈簧(本單元)可以個別購買，歡迎洽詢

參照頁數

- 中心蓋的裝卸方法請參照P.882