



取手			取手座		
材質	處理	顏色	材質	處理	顏色
鋁合金	陽極	黑	鋁合金	陽極	黑



圖 1



圖 2

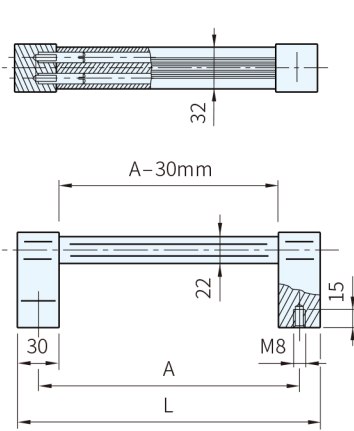

圖 3

品號	備註	A	L	許容荷重 (N)	質量 (g)	庫存
A2-32.G200.S04	圖 1	200	230	1000	507.5	•
A2-32.G250.S04		250	280		573.5	•
A2-32.G300.S04		300	330		640.5	•
A2-32.G350.S04		350	380		707.5	•
A2-32.G400.S04		400	430		773.5	•
A2-32.G500.S04		500	530		899.5	•
A2-32.G600.S04		600	630		1039.0	•

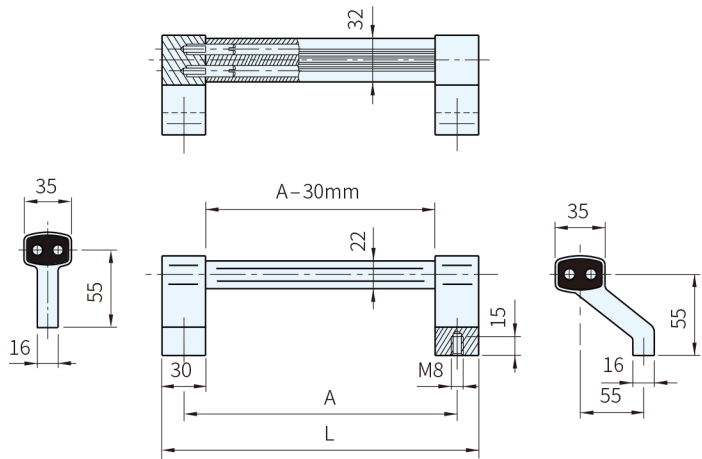
品號	備註	A	L	許容荷重 (N)	質量 (g)	庫存
A2-32.A200.S04	圖 2	200	230	1000	561.0	•
A2-32.A250.S04		250	280		627.5	•
A2-32.A300.S04		300	330		693.0	•
A2-32.A350.S04		350	380		860.5	•
A2-32.A400.S04		400	430		826.5	•
A2-32.A500.S04		500	530		960.5	•
A2-32.A600.S04		600	630		1094.5	•

品號	備註	A	L	許容荷重 (N)	質量 (g)	庫存
A2-32.S200.S04	圖 3	200	216	1000	482.5	•
A2-32.S250.S04		250	266		551.0	•
A2-32.S300.S04		300	316		616.5	•
A2-32.S350.S04		350	366		669.0	•
A2-32.S400.S04		400	416		745.5	•
A2-32.S500.S04		500	516		877.0	•
A2-32.S600.S04		600	616		1017.5	•

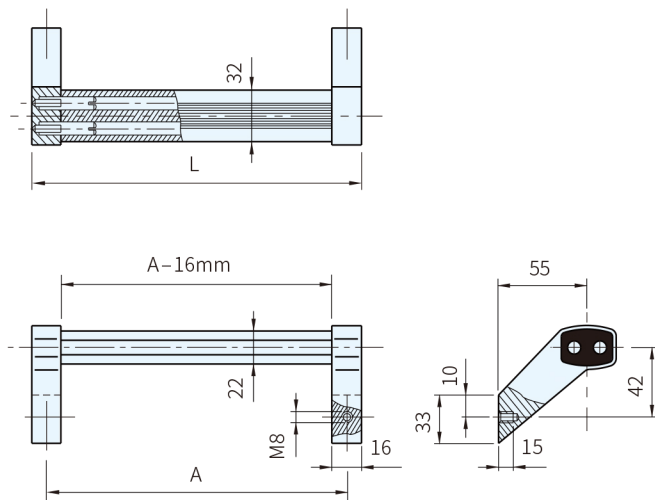
Wa) 注意

・ 1N=0.101972kgf

訂貨： 交期：

A2-32.S200.S04