

RoHS

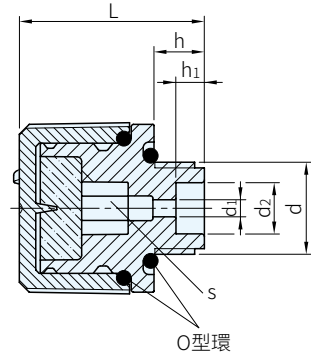
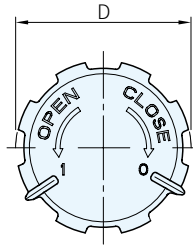

蓋子		牙部		O型環	空氣過濾片 (過濾性40 $\mu$ )
材質	顏色	材質	顏色	材質	材質
PA	黑	POM	黑	NBR	PU

品號	d	h	D	L	d <sub>1</sub>	d <sub>2</sub>	h <sub>1</sub>	s	質量 (g)	庫存
SFC-010	G3/8-19	9	30	33	3	9	5	8	18	·

## EX. 使用例

訂貨：  交期：  天

SFC-010

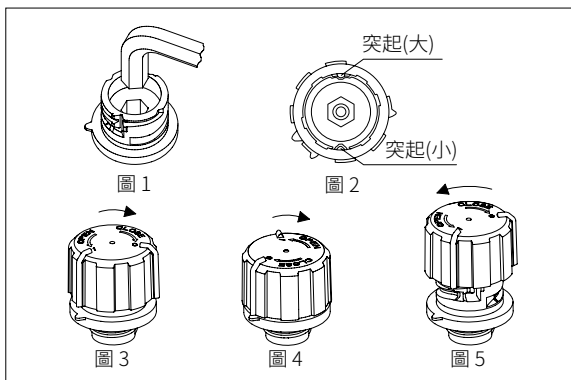

## 安裝方法：

- 1.用六角扳手將螺絲接頭鎖在油箱上，最大扭矩8 N.m，並置入空氣過濾片
- 2.對齊蓋子內側的突起點，將蓋子裝上，並順時針旋轉蓋子，聽到“卡”一聲時，此時為“OPEN”
- 3.在“OPEN”位置順時針旋轉120°，聽到“卡”一聲時，此時為“CLOSE”
- 4.欲從CLOSE轉為OPEN時，將蓋子逆時針旋轉
- 5.在“OPEN”位置逆時針轉動蓋子，可將蓋子卸下，方便清潔或更換零件

## SP. 特長

- OPEN時，空氣可以自由流動
- CLOSE時，空氣無法自由流動

## TE. 技術資料

- G管用平行螺牙詳細尺寸，請參閱技術資料單元
- 使用溫度max.80°C，min.0°C
- 通氣性標準表

P (ℓ/min.)

