

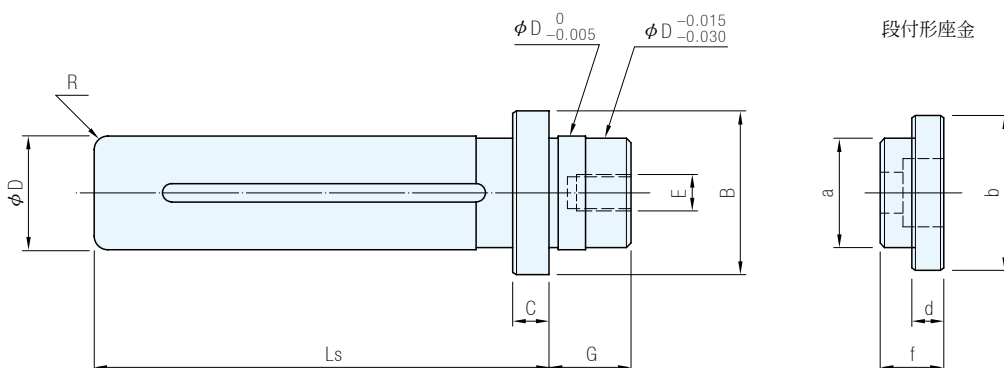

材質	表面硬度
SUJ2	HRC61



段付形座金

品 號		B	C	G	E	R	a	b	d	f	Ls						
TYPE	D										110	120	130	140	150	160	
GBSE	25	+0.020 +0.015	36	8	18	M 8×20	3.0	24.5	34	7	14	•	•	•	•		
	28	+0.025	39	10	20	M10×25	3.5	27.5	37	8	17	•	•	•	•		
	32	+0.020	44		23			31.5	41		•	•	•	•	•	•	
	38	+0.030 +0.025	53	12	27	M12×30	4.0	37.5	48	10	21			•	•	•	•

Wa.) 注意

- GBSE是高週波熱處理
- GBSE和TBAE, BRME, BRMP, BRS組合使用
- 導柱組合參閱GTBE, GTBP

訂貨： 品 號 × Ls 交期： 1 天

GBSE25 × 110

Ps.) 備註

- 模座導柱專用之有機鉬強力潤滑劑請參閱化學產品單元S-00668