

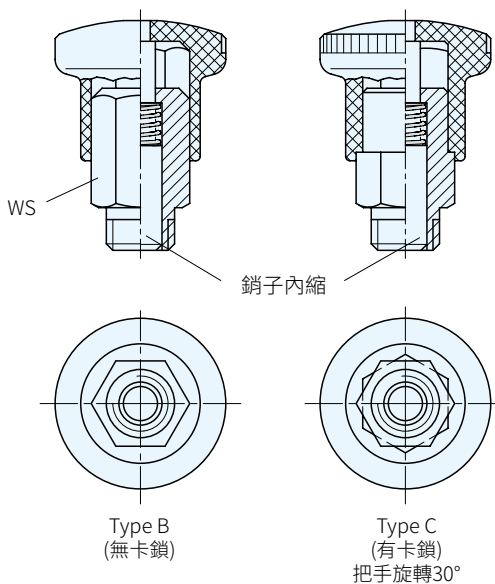

本體		把手		銷子	彈簧
材質	處理	材質	顏色	材質	材質
鋼	鍍鋅、藍色鈍化	PA	紅	SUS303	SUS301
SUS303	-				

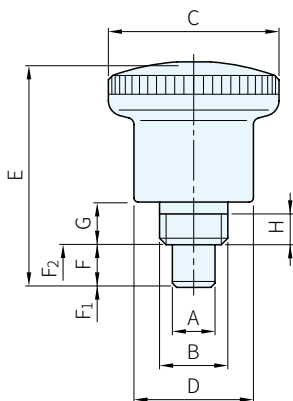

型號	A 0 -0.06	Type	材質	顏色	B	C	D	E	F MIN.	G	H MIN.	WS	荷重(N)		庫存
													F <sub>1</sub> ≈	F <sub>2</sub> ≈	
SGR822	4	B (無卡鎖)	ST (鋼) NI (SUS303)	RT (紅)	M8×0.75	21	15	26.5	5	5	3.5	10	4.5	12	·
	5				M8×0.75	21	15	26.5	5	5	3.5	10	4.5	12	·
	6	C (有卡鎖)			M10×1	25	18	34	7	7	4.5	12	5	18	·
	7				M10×1	25	18	34	7	7	4.5	12	5	18	·

**SP. 特長**

- ・適用鎖固於薄鋼板或空間小的場所
- ・無卡鎖者把手上拉，定位解除，有卡鎖者，把手拉回轉30°，銷子內縮，定位解除，把手放下即作定位動作
- ・可使用調整環(本單元)調整分割定位柱高度
- ・使用溫度-30°C~+80°C

**WA. 注意**

- ・建議φA配合孔公差<sup>+0.05</sup>/<sub>+0.1</sub>

訂貨：  -  -  -  -  交期： 天  
SGR251.2 - 4 - B - ST - RT

**EX. 使用例**

