

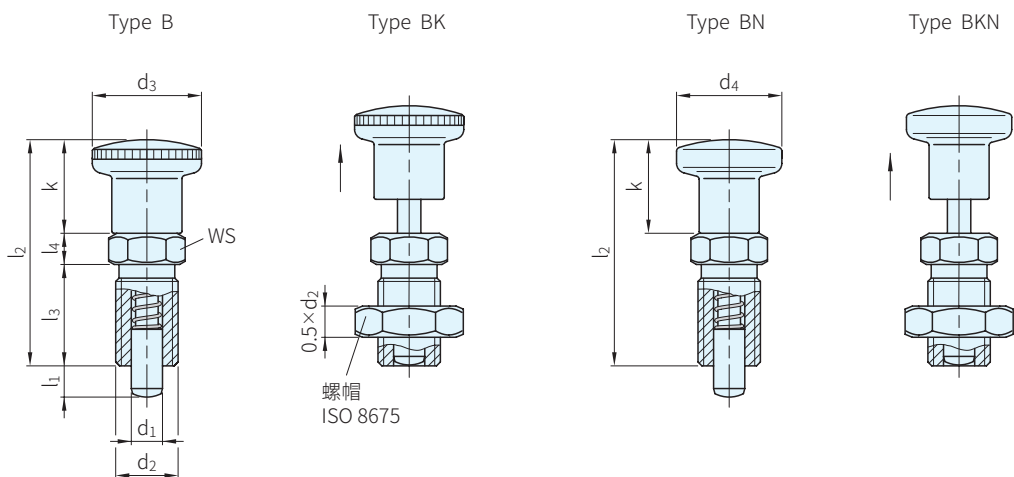

Type	本體		把手		彈簧
	材質	處理	材質	顏色	材質
B・BK	SUS316	銷頭鍍鎳	PA	消光黑	SUS316Ti
BN・BKN	SUS316	-	SUS316	-	-



型號	d1 -0.02 -0.05	l1	Type	材質	d2	d3	d4	k	l2	l3	l4	WS	荷重(N)≈		庫存
													初壓	終壓	
SGR818	4	4	B (PA把手, 無螺帽)	A4 (SUS316)	M8×1	16	16	14	35	16	5	10	3.5	11	△
	4	6			M8×1	16	16	14	35	16	5	10	3	11	△
	5	5			M10×1	19	18	16	40	18	6	12	3	12	△
	5	8	BK (PA把手, 有螺帽)		M10×1	19	18	16	40	18	6	12	3	14	△
	6	6			M12×1.5	23	22	20	48	22	6	14	4.5	16	△
	6	9	BN (SUS316把手, 無螺帽)		M12×1.5	23	22	20	48	22	6	14	4	20	△
	8	8			M16×1.5	28	27	24	58	26	8	17	6	23	△
	8	12	BKN (SUS316把手, 有螺帽)		M16×1.5	28	27	24	58	26	8	17	7	26	△
	10	12			M16×1.5	28	27	24	58	26	8	17	7.5	32	△
	12	15			M20×1.5	33	32	28.5	71.5	33	10	22	9	32	△

Sp. 特長

・材質SUS316，可應用於高腐蝕性的環境之中

訂貨： - - - - 交期： 天

SGR818 - 4 - 4 - B - A4

Wa. 注意

・建議d1配合公差H7