

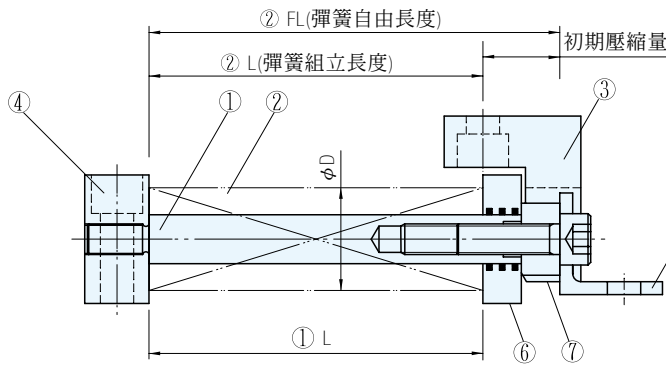

零件表

件號	名稱	材質
①	導梢	S45C ; 硬度HRC50~
②	彈簧	
③	L型支持座	SS400
④	固定板	SS400
⑤	支持座	SS400
⑥	壓環	FC250
⑦	壓環	SS400



① 導梢

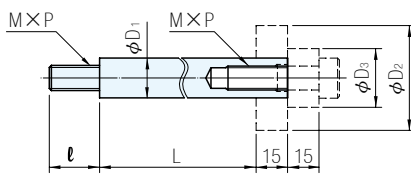

③ L型支持座

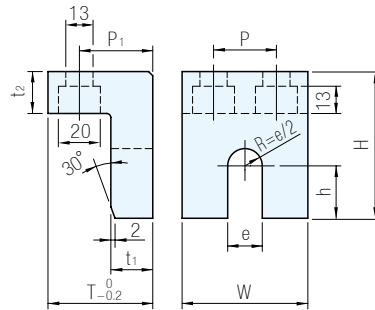

④ 固定板

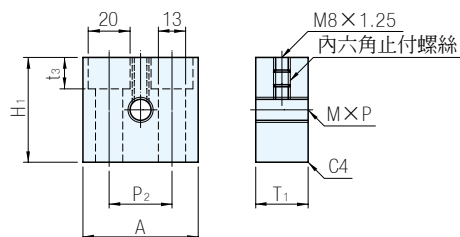

⑤ 支持座

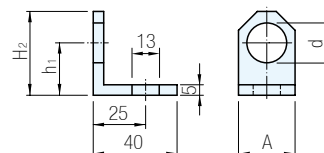

①導梢					③L型支持座									④固定板					⑤支持座			
D ₁	D ₂	D ₃	M × P	ℓ	H	h	W	e	P	T	t ₁	t ₂	P ₁	T ₁	A	P ₂	H ₁	t ₃	A	H ₂	h ₁	d
19	50	28	12×1.75	24	70	25	60	33	30	50	20	20	35	25	55	30	50	15	27	40	25	19
24	60	36	16×2	28	85	30	70	41	40	60	25	25	40	32	60	35	60	20	35	48	30	25
29	70	43			95	35	80	48	50						70	40	70	30	42	56	35	

品號 TYPE	D	FL TYPE	90	100	125	150	175	200	250	300	350	※400	※450	※500
			L 指定1mm單位											
EOFJ	40	F(TF) L(TL)	68~90	80~100	90~125	105~150	130~175	145~200	195~250	-	-	-	-	-
	50				95~125	110~150	120~175	135~200	185~250	225~300	275~350	325~400	375~450	425~500
	60				90~125	105~150	130~175	145~200	195~250	-	-	-	-	-
	40	M(TM) H(TH)	68~90	80~100	90~125	105~150	130~175	145~200	195~250	-	-	-	-	-
	50				95~125	110~150	120~175	135~200	185~250	225~300	275~350	-	-	-
	60				90~125	105~150	130~175	145~200	195~250	-	-	-	-	-

※FL400以上僅TF適用

品號 TYPE	D	FL TYPE	單 價											
			90	100	125	150	175	200	250	300	350	※400	※450	※500
EOFJ	40	F(TF)	•	•	•	•	•	•	•	-	-	-	-	-
	50		•	•	•	•	•	•	•	•	•	•	•	•
	60		•	•	•	•	•	•	•	•	•	•	•	•
	40	L(TL)	•	•	•	•	•	•	•	-	-	-	-	-
	50		•	•	•	•	•	•	•	•	•	-	-	-
	60		•	•	•	•	•	•	•	•	•	-	-	-
	40	M(TM)	•	•	•	•	•	•	•	•	-	-	-	-
	50		•	•	•	•	•	•	•	•	•	-	-	-
	60		•	•	•	•	•	•	•	•	•	-	-	-
	40	H(TH)	•	•	•	•	•	•	•	•	-	-	-	-
	50		•	•	•	•	•	•	•	•	•	-	-	-
	60		•	•	•	•	•	•	•	•	•	-	-	-

Ex. 使用例

訂貨：品號 - - - 交期： 天
 EOFJ 40 - F - 90 - 68

