

SUS



AJV1~3



AJV6~30-1

材質

SUS

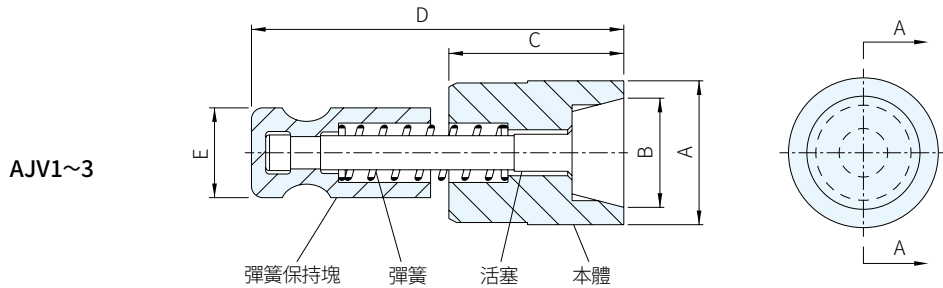

AJV1~3

AJV6~30-1

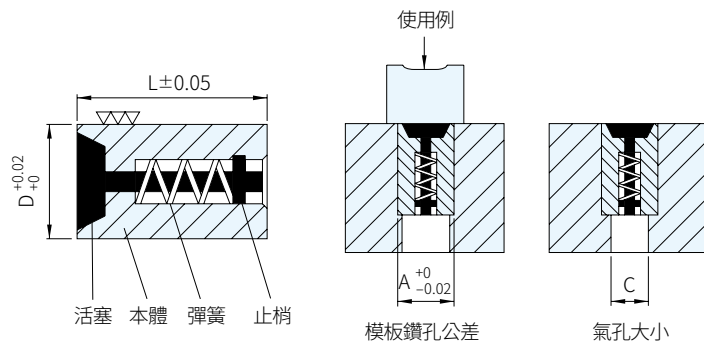

品號	A	B	C	D	E	單價
AJV-1	8	6.6	11	24	6	•
AJV-2	12	9.7	18	34	8	•
AJV-3	18	14.8	22	45.5	12	•

品號	D	L	A	C	單價
AJV-6	6	12	6	4.2	•
AJV-8	8	15	8	4.5	•
AJV-10	10	20	10	7	•
AJV-12	12	25	12	8	•
AJV-16	16	30	16	10.3	•
AJV-18	18	35	18	12	•
AJV-20	20	30	20	12.9	•
AJV-20-1	20	35	20		•
AJV-25	25	30	25	15	•
AJV-25-1	25	45	25		•
AJV-30	30	30	30	20	•
AJV-30-1	30	45	30		•

SP 特長

訂貨： 交期： 天

AJV-1

- 空氣稍用在有深度、密閉之真空狀態下；頂針頂出困難，產品面積大，不容易脫落時，亦可採用之
- 本產品精度高，裝設簡單，不佔空間，而發揮的功能很大，為頂出裝置改良之最佳利器
- 利用空氣閥控制，對封閉型產品，以空氣擴散原理，使產品在瞬間剝落，達到自動化之效果
- 消除模具在頂針設計上的麻煩，可解決在塑膠射出上的逃氣…等問題