

RoHS

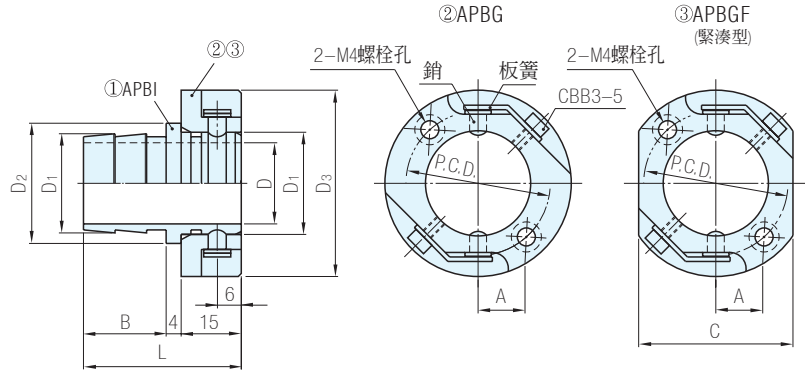

Catalog No.	構成零件		
	①	②	③
APB	○	○	
APBF	○		○
APBI	○		
APBG		○	
APBGF			○

	①接頭 APBI	②支架 APBG ③ APBGF
材質	S45C	S45C
表面硬度	鍍硬鉻	鍍鎳
附件	-	CBB4×15 2個

適用軟管 內徑D ₁	D ₂	D ₃	P.C.D.	A	B	L	C	Catalog No.	
								TYPE	D
19	24	39	29	10	21	40	30	APB (①②組件)	15
25	30	45	35					APBF (①③組件)	20
32	37	52	42	12			37	APBI (只①)	27
38	43	58	48				43	APBG (只②)	33
45	50	65	55	14	26	45	50	APBGF (只③)	40
50	55	70	60				55	55	45

Sp. 特長

- 可用於下料片即為產品時，並便於用作分選其它沖裁廢料
- 通過吸氣，還可用於防止廢料回跳以及廢料堆積
- 可快速裝卸，模具更換更加容易
- 採用特殊構造，整體結構緊湊

Wa. 注意

- 請在確認接頭已裝好的基礎上再開始沖壓作業
- 軟管及管箍可使用市售品

Ex. 使用例

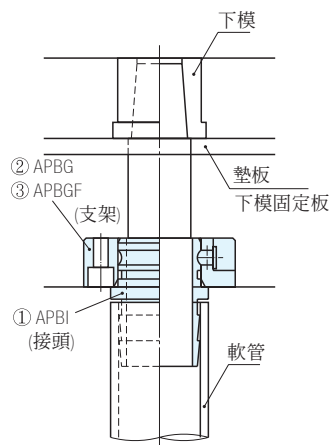

訂貨: 交期: