

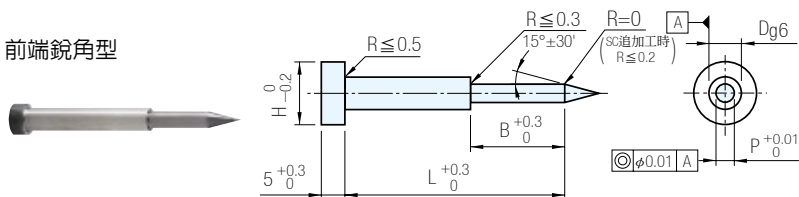

前端銳角型



軸徑 D公差	材質 硬度	Catalog No.
D <sub>g6</sub>	相當於SKH51 61~64HRC 表面硬度3000HV	G-GOSBG GA-GOSBG
	相當於SKH51 61~64HRC	M-GOSBG MA-GOSBG
	粉末高速鋼 64~67HRC 表面硬度3000HV	G-SOSBG GA-SOSBG
	粉末高速鋼 64~67HRC 表面硬度3000HV以上	M-SOSBG MA-SOSBG

前端R·錐型一體型

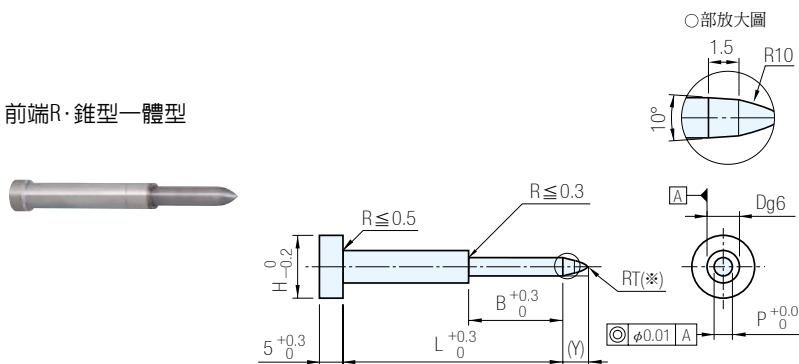

軸徑 D公差	材質 硬度	Catalog No.
D <sub>g6</sub>	相當於SKH51 61~64HRC 表面硬度3000HV	G-GOSBGK GA-GOSBGK
	相當於SKH51 61~64HRC	M-GOSBGK MA-GOSBGK
	粉末高速鋼 64~67HRC 表面硬度3000HV	G-SOSBGK GA-SOSBGK
	粉末高速鋼 64~67HRC 表面硬度3000HV以上	M-SOSBGK MA-SOSBGK

RT(\*) → C前端制成圓形以免發生危險  
如果要求前端為銳角,請指定RT=0

⊗ HW塗覆處理 · 基底WPC處理不適用

H	Catalog No.		D	L					指定單位0.01mm	指定單位0.1mm						
	TYPE			◎ L為肩型以下的尺寸					min. P max.	B						
6	TiCN處理	DLC處理	3	42	52	62	72		1.00~2.50	2.0~25.0 and B ≤ L/2						
	G-GOSBG	M-GOSBG									4	42	52	62	72	1.50~3.50
	G-GOSBGK	M-GOSBGK														
G-SOSBG	M-SOSBG	6	42	52	62	72	2.50~5.50									
G-SOSBGK	M-SOSBGK							8	42		52	62	72	82	3.00~7.50	
HW處理	DLC處理															8
GA-GOSBG	MA-GOSBG	6	42	52	62	72	2.50~5.50									
GA-GOSBGK	MA-GOSBGK							8	42	52	62	72	82	3.00~7.50		
GA-SOSBG	MA-SOSBG														8	42
GA-SOSBGK	MA-SOSBGK	8	42	52	62	72	82									

**Wa. 注意**

- 軸部也會形成極薄的塗層
- (Y)→前端Y長度=0.6+√(P-0.2) (40.2-P)/4

訂貨： [Catalog No.] - [L] - [P] - [B] - (RT=0)

G-SOSBG 4 - 42 - P2.50 - B2.4  
G-GOSBGK 6 - 72 - P3.20 - B7.0 - RT0





交期： [15] 天 TICN處理 · HW處理

[20] 天 DLC處理



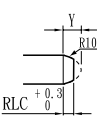

◎ 只可指定 [RT=0]

(◎ 適用於前端R · 錐形一體型,但SC追加加工 · HW塗覆處理 · 基底WPC處理除外)

**追加加工**

Alteration	Code	Spec.
	PC	變更前端直徑 PC ≥ Pmin./2 ≥ 1.00 指定單位0.01mm (PKC併用時,指定單位可為0.001mm)
	GC	變更前端角度 15° < GC ≤ 45° 指定單位1° ◎ 前端R · 錐形一體型不適用
	RC	前端R加工 對前端進行R10加工 ◎ 前端R · 錐形一體型不適用
	RLC	將前端R切割為平面 3 ≤ RLC < Ymax. 指定單位0.1mm ◎ 不可指定RT=0 ◎ 前端銳角型不適用
	BKC	變更前端長度公差 B $^{+0.3}_0$ → B $^{+0.05}_0$ ◎ B尺寸的指定單位可為0.01mm ◎ 不可與RC併用

P(PC)	Ymax.
1.000~1.499	3
1.500~2.499	4
2.500~3.499	5
3.500~4.999	6
5.000~6.999	7
7.000~7.500	8

Alteration	Code	Spec.
	SC	前端拋光加工 ◎ P尺寸公差不變 塗覆前對母材進行精加工 ◎ 不可指定RT=0 ◎ HW塗覆處理 · DLC塗覆基底WPC處理不適用
	PKC	變更前端尺寸公差 P $^{+0.01}_0$ → P $^{+0.005}_0$ ◎ P尺寸的指定單位可為0.001mm
	LC	變更全長 B+15 ≤ LC < L 指定單位0.1mm
	HC	變更肩型直徑 D ≤ HC < H 指定單位0.1mm
	TC	變更肩型厚度 2 ≤ TC < 5 指定單位0.1mm

訂貨： [Catalog No.] - [L(LC)] - [P(PC)] - [B] - (RT=0) - (GC,PKC...)

G-GOSBG 8 - LC71 - P5.80 - B20 - GC30 - PKC

**Sp. 特長**

- 可使用大型彈簧,能承受更大負載,並可對應高速回轉
- 帶有肩型,在試模調整時,即使拆下卸料板也不會脫落

**Ps. 備註**

- DLC塗覆處理的效果→由於與非鐵金屬親和性較低,可有效防止鋁和銅的沖裁加工時的黏結

**Ex. 使用例**

