

RoHS

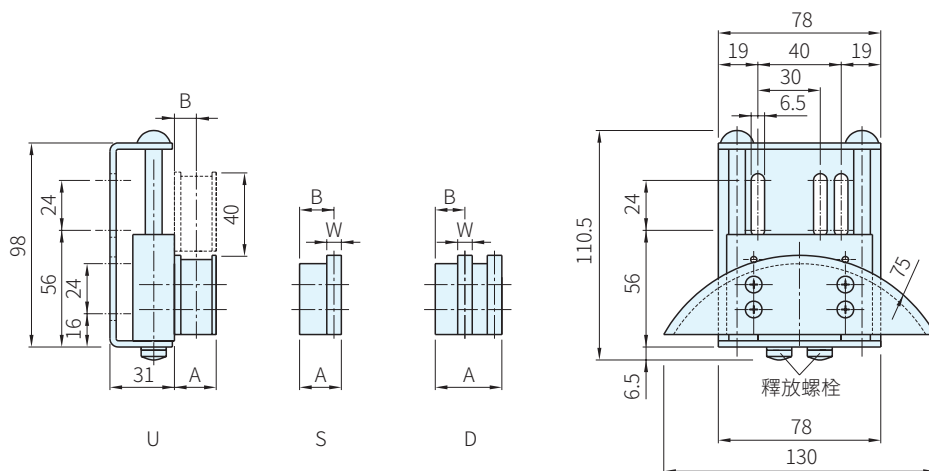

托架		鏈條導板
材質	處理	材質
鋼	烤漆	PE



品號	鏈條 DIN 8187		A	B	W	一條彈簧釋放		二條彈簧釋放		Code	質量 (kg)	庫存		
	[Image of chain]					荷重 (N)		荷重 (N)						
	ISO NO.	ANSI NO.				初壓	終壓	初壓	終壓					
TC-DQ10VUS	106B	-	20	10.5	-	36	79	72	158	BL011310	0.50	△		
TC-DQ20VUS						64	142	128	284	BL011311		△		
TC-DQ10V2S	08B	40				16.5	7	36	79	72		158	BL011314	△
TC-DQ20V2S								64	142	128		284	BL011315	△
TC-DQ10V3S	10B	50		15.7	9	36	79	72	158	BL011316		△		
TC-DQ20V3S						64	142	128	284	BL011317		△		
TC-DQ10V4S	12B	60		14.8	11	36	79	72	158	BL011318		△		
TC-DQ20V4S						64	142	128	284	BL011319		△		
TC-DQ10V1D	06B	-		7.5	5	36	79	72	158	BL011324		△		
TC-DQ20V1D						64	142	128	284	BL011325		△		
TC-DQ10V2D	08B	40	32	15.3	7	36	79	72	158	BL011326	0.70	△		
TC-DQ20V2D						64	142	128	284	BL011327		△		
TC-DQ10V3D	10B	50		11.3	9	36	79	72	158	BL011328		△		
TC-DQ20V3D						64	142	128	284	BL011329		△		

**Ps.** 備註

· 此張力器可以有A、B兩種裝配，標準是A裝配，客戶可依需要自行調整為B

**Wa.** 注意

- 工作速度 ≤ 60 m/min
- 工作溫度 ≤ 70°C
- 工作行程 = 40mm

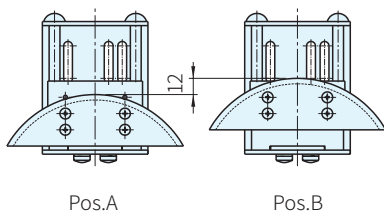

訂貨：  交期：  天

TC-DQ10VUS