

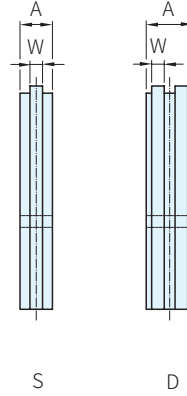

| | |
|--------|-----|
| 本體 | 螺絲 |
| 材質 | 材質 |
| PE | SUS |
| UHMWPE | |

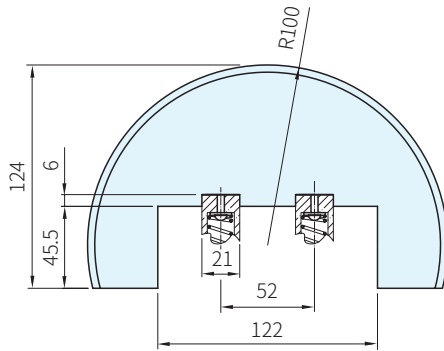

| 品 號 | Code | 鏈 條 | | A | W | 質量 (kg) | 庫 存 |
|---------|----------|---------|----------|----|----|---------|-----|
| | | ISO NO. | ANSI NO. | | | | |
| TC-BR4S | BL010744 | 12B | 60 | 33 | 11 | 0.85 | • |
| TC-BR5S | BL010745 | 16B | - | | 16 | 0.86 | • |
| TC-BR6S | BL010746 | 20B | 100 | | 18 | 0.87 | • |
| TC-BR2D | BL010752 | 08B | 40 | | 7 | 0.85 | • |
| TC-BR3D | BL010753 | 10B | 50 | | 9 | 0.86 | • |
| TC-BR4D | BL010754 | 12B | 60 | | 11 | 0.88 | • |

Ps. 備註

- 工作速度 ≤ 20 m/min
- 工作溫度 ≤ 70 °C
- 適用於180°的纏繞角度

Ex. 使用例

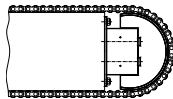

訂貨： 交期：

TC-BR4S

Wa. 注意

- 和TC-BB組立使用

