

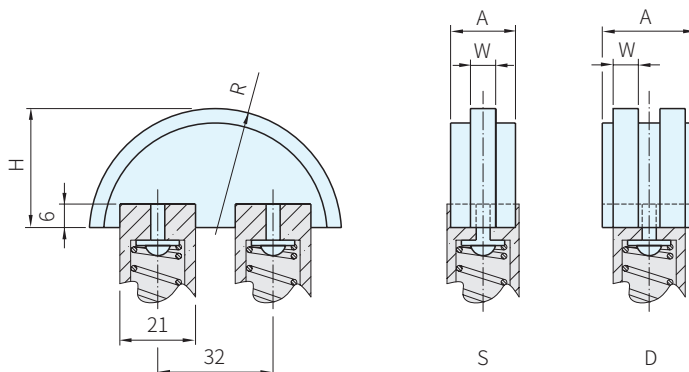

本體 材質	螺絲 材質
PE UHMWPE	SUS



品 號	Code	鏈 條	A	R	H	W	質 量 (kg)	庫 存
TC-CV1S	BL010641	06B	18	35	33	5	0.03	•
TC-CV2S	BL010642	08B				7		•
TC-CV3S	BL010643	10B		45	43	9	0.05	•
TC-CV4S	BL010644	12B				11	0.08	•
TC-CV1D	BL010651	06B	21	35	33	5	0.03	•
TC-CV2D	BL010652	08B				7		•
TC-CV3D	BL010653	10B	25	45	43	9	0.08	•
TC-CV4D	BL010654	12B	30			11	0.09	•

Ps. 備註

- 工作速度 ≤ 20 m/min
- 工作溫度 ≤ 70 °C
- 適用於小軸距

Ex. 使用例

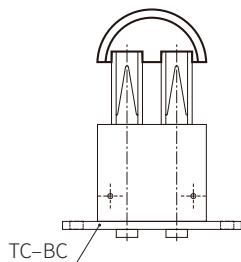

訂貨： 品 號 交 期： 1 天

TC-CV1S

Wa.) 注意

- 和TC-BC組立使用