

本體	指示棒	彈簧
材質	處理	材質
鋼	烤漆	PA (玻纖強化)
		SUS

品 號	Code	荷 重(N)		尺 寸	質 量 (kg)	庫 存
		min.	max.			
TC-BC-10X	BL010610	70	154	2-10	0.60	•
TC-BC-20X	BL010612	126	278	2-20		•
TC-BC-30X	BL010614	210	466	2-30		•
TC-BC-40X	BL010616	343	759	2-40		•

Sp. 特長

- ・可应用在自動鏈條張力器，或衝擊吸收功能的機構
- ・此產品可使鏈條的驅動正常，保持震動吸收，延長機器壽命
- ・裝置簡單容易的預壓系統內藏

Te. 技術資料

- ・使用溫度：max.80°C
- ・1N = 0.101972 Kgf

張力 (N)

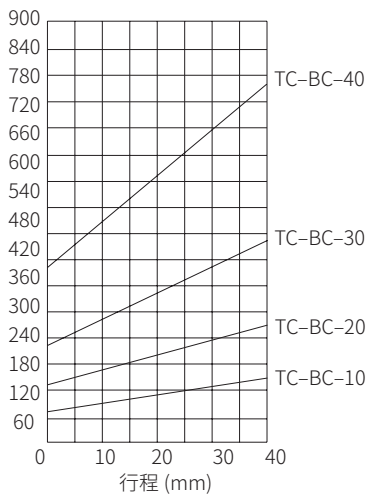

Ex. 使用例

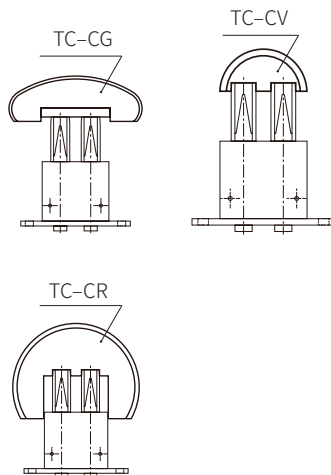

訂貨： 交期：

TC-BC-10X