

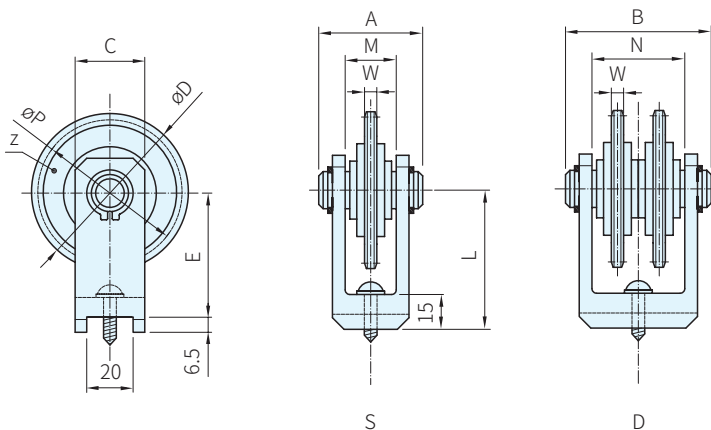

鏈輪		支架		螺栓·螺帽	
材質	處理	材質	材質	材質	處理
鋼	鍍鋅	鋁	鋼	鋼	鍍鋅



Type	品號		鏈條		尺寸	Z 齒數	A	B	C	D	E	M	N	L	P	W	質量 (kg)		庫存
	MODEL		節距	NO.													S	D	
	S	D																	
TC-FN20-1	-	-	3/8"×7/32"	-	20	21	39	60	30	68.0	53.5	19	37	60	63.90	5.3	0.29	-	·
TC-FN30-1	BL010260	BL010266	3/8"×7/32"	-														18	44
TC-FN30-2	BL010262	-	1/2"×5/16"	40	30	17	44	-	-	93.0	63.5	-	-	70	86.39	9.1	0.51	-	·
TC-FN30-3	BL010264	-	5/8"×3/8"	50														-	-

Ps. 備註

- 工作速度 ≤ 60 m/min
- 工作溫度 ≤ 80 °C
- 請指定安裝方向H或Y，不指定時以H供應之

Ex. 使用例

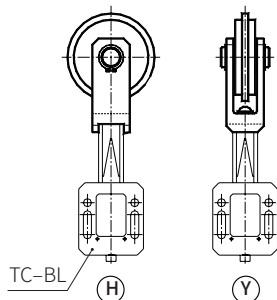

訂貨： - 交期： 天 S
TC-FN20-1 - S 天 D

Wa. 注意

- 和TC-BL組立使用