

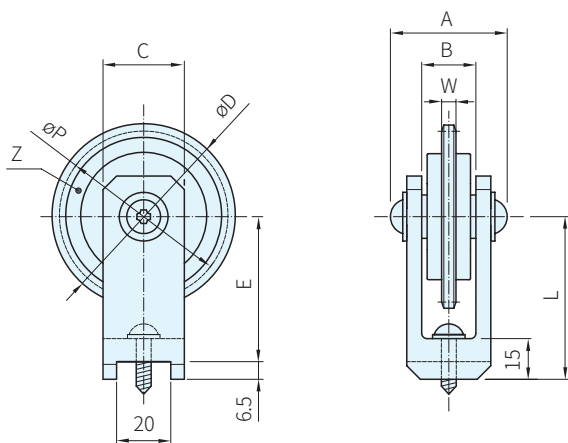

鏈條惰輪	支架	螺栓
材質	材質	材質
PA6 (玻纖強化)	鋁	鋼



品號	鏈條		尺寸	Z 齒數	A	B	C	D	E	L	P	W	質量 (kg)	庫存
	節距	NO.												
TC-FC10-1	3/8"×7/32"	-	10	21	42	19	30	68.0	53.5	60	63.90	5.3	0.10	·
TC-FC20-1	3/8"×7/32"	-	20											
TC-FC20-2	1/2"×5/16"	40	30	18	47						73.14	7.2	0.18	·
TC-FC30-2	1/2"×5/16"	40	30											
TC-FC20-3	5/8"×3/8"	50	20	17							86.39	9.1	0.30	△
TC-FC30-3	5/8"×3/8"	50	30											

Ps. 備註

- 工作速度 ≤ 60 m/min
- 工作溫度 ≤ 80°C
- 請指定安裝方向H或Y，不指定時以H供應之

Wa. 注意

- 和TC-BL組立使用

Ex. 使用例

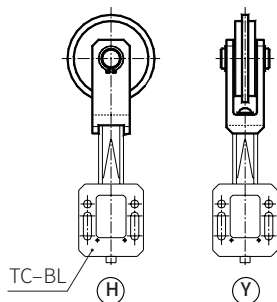

訂貨： 交期： 天 ·
TC-FC10-1 天 △