

如何訂貨

- 1.依照壓合材料厚度,參考P.1561~P.1564來選擇沖子和下模的正確品號,品號可表示出沖子壓合尺寸和沖子、下模的長度
- 2.從P.1559中選擇沖子夾板和下模夾板來固定沖子和下模

例:

摘要	品號
沖子(4.6 PL=80)	713900B(P.1562, 1558, 1559)
沖子夾板(B=φ10)	737400D(P.1558, 1559)
優力膠脫料板(4.6 PL=80)	737405D(P.1558, 1559)
下模(4.6 DL=60)	712700DE(P.1562, 1558, 1559)
下模夾板(B=φ16)	737400C(P.1558, 1559)

Tog-L-Loc 壓合尺寸

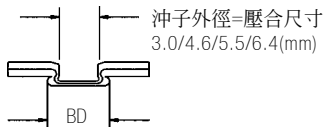

BD尺寸用於品管檢測(P.1561~1564)

優力膠脫料板品號(參考P.1558)

沖子外徑	沖子長度(PL)				
	71mm	80mm	90mm	100mm	125mm
3.0	737413B	737414B	737415B	737416B	-
4.6	737404D	737405D	737406D	737407D	-
5.5	737403G	737404G	737405G	737406G	-
6.4	-	-	-	737406F	737407F

沖子夾板品號(參考P.1558)

品號	沖子外徑	A	B	C	D	E	F	G	H	"S"	單價
737400B	φ 3.0	15.0	φ 10 H6	φ 5 F7	7.5	22.50	37.0	6.00	32.00	φ 16.0	•
737400D	φ 4.6	15.0	φ 10 H6	φ 5 F7	7.5	22.50	37.0	6.00	32.00	φ 20.0	•
737400D	φ 5.5	15.0	φ 10 H6	φ 5 F7	7.5	22.50	37.0	6.00	32.00	φ 20.0	•
737400F	φ 6.4	25.0	φ 13 H6	φ 5 F7	12.5	25.00	44.6	6.00	32.00	φ 23.0	•

下模夾板品號(參考P.1558)

品號	沖子外徑	A	B	C	D	E	F	G	H	"S"	單價
737400A	φ 3.0	15.0	φ 12 H6	φ 5 F7	7.5	22.50	37.0	6.00	32.00	-	•
737400C	φ 4.6	19.0	φ 16 H6	φ 5 F7	9.5	22.50	39.0	6.00	32.00	-	•
737400H	φ 5.5	22.0	φ 19 H6	φ 5 F7	11.0	22.50	40.5	6.00	32.00	-	•
737400E	φ 6.4	25.0	φ 22 H6	φ 5 F7	12.5	25.00	44.5	6.00	32.00	-	•

Tog-L-Loc 沖子長度表

沖子
"PL"

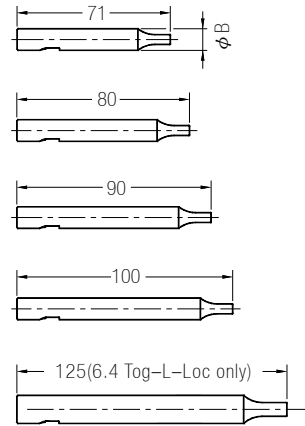

Tog-L-Loc 下模長度表

下模
"DL"

