

材質	處理
鋼	鍍鋅

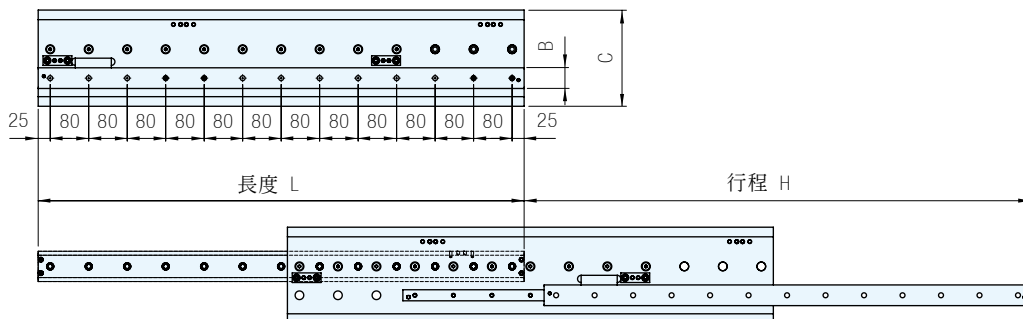

TYPE	型號		行程 H	一對滑軌的負載能力	固定部件的可安裝孔數/總孔數	可移動部件的可安裝孔數/總孔數
	尺寸 B	長度 L		Co rad N		
DMS	63	1010	1051	16104	10/13	10/13
		1090	1141	17496	10/14	11/14
		1170	1216	19168	11/15	11/15
		1250	1291	20848	12/16	13/16
		1330	1381	22238	13/17	13/17
		1410	1456	23920	13/18	14/18
		1490	1531	25608	14/19	14/19
		1570	1621	26996	14/20	15/20
		1650	1696	28686	16/21	16/21
		1730	1771	30380	16/22	17/22
		1810	1861	31766	17/23	17/23
		1890	1936	33460	18/24	19/24
		1970	2026	34846	19/25	19/25
		2050	2101	36542	19/26	20/26
2130	2176	38240	20/27	20/27		
2210	2266	39624	21/28	22/28		

Ps. 備註

- 負載能力及重量適用於單一滑軌外伸之值
- 1N=0.101972 kgf

訂貨： TYPE 寬度B - 長度L - 行程H - 安裝位置 交期： 30 天
 DMS 63 - 1010 - 1051 - L

L(左側滑軌)

R(右側滑軌)

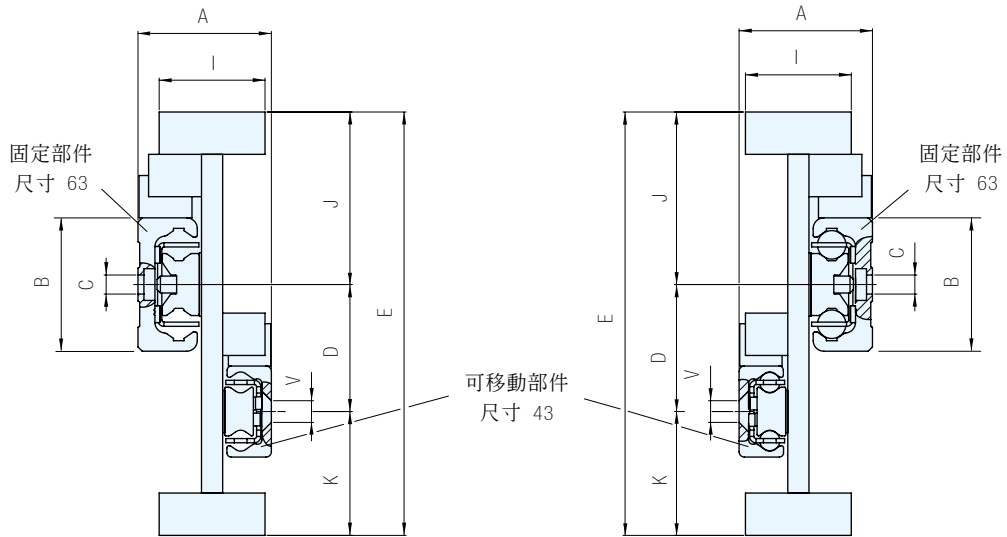

品 號		橫截面尺寸								質 量
TYPE	尺寸B	A	E	I	K	D	J	C	V	kg/m
DMS	63	63	200	50	58.5	60	81.5	M8	M8	43

Ps. 備註

- 沉頭的螺栓應按照標準 DIN 7991
- 沉頭的螺栓應按照標準 DIN 7984, 可以根據需要製作平頭的梅花螺栓