

RoHS SUS

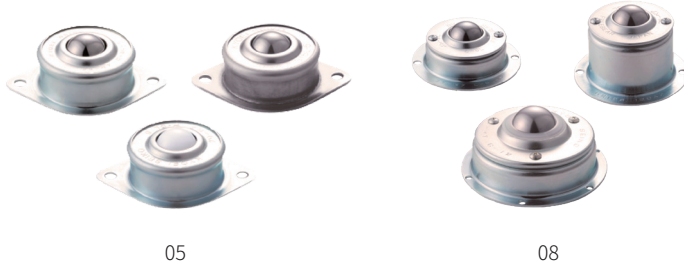

Type	本體	球座	珠子
	材質	材質	材質
05	鋼	鋼	鋼
	SUS	SUS	SUS
	鋼	鋼	尼龍
08	鋼	SUS	鋼
		鋼	

05

08.251.00
08.252.00

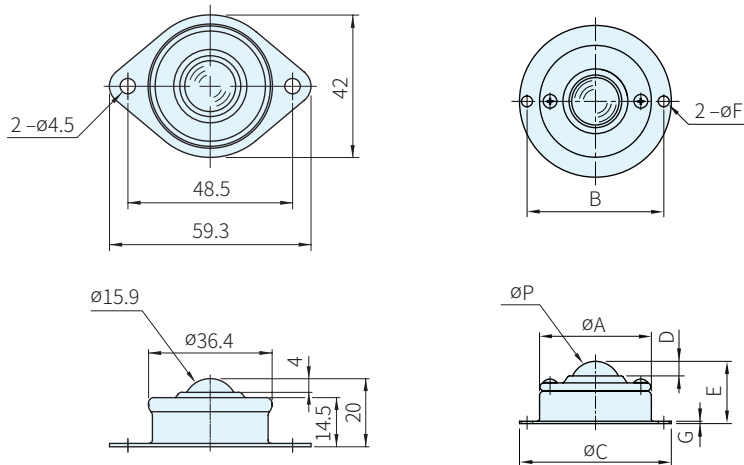

鋼珠 品號	載重 (N)	質量 (g)	庫存	不銹鋼珠 品號	載重 (N)	質量 (g)	庫存	塑膠珠 品號	載重 (N)	質量 (g)	庫存
05.150.00	80	53	△	05.152.00	80	55	△	05.153.00	20	39	△

品號	載重 (N)	P	A	B	C	D	E	F	G	質量 (g)	庫存
08.251.00	300	25.4	56	68.5	76	7.3	31	2-ø5.5	1.2	181	△
08.252.00							51			206	△

Ps. 備註

・ 1N = 0.101972 kgf

訂貨： 交期： 天
05.151.00