

RoHS

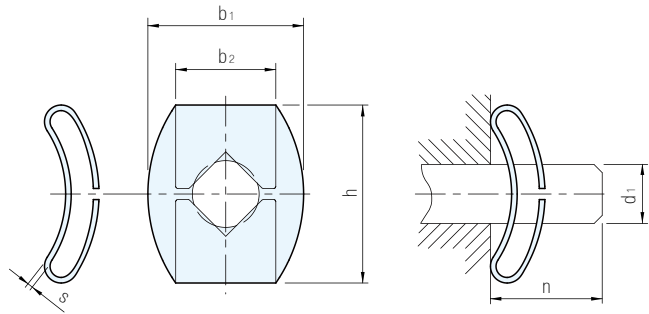
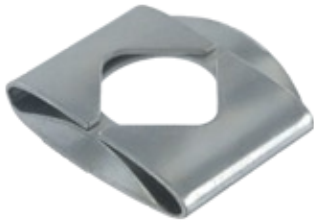

鋼	
材質	處理
彈簧鋼	鍍鋅

品 號	d_1 h9	b_1	b_2	h	s	n (min)	N (max.靜推力)	單 價
10.10.0000.0003.014	3	7	4.5	8	0.25	2.5	300	•
10.10.0000.0004.014	4	9	6	10	0.3	3	500	•
10.10.0000.0005.014	5	11	7	11		3.5	800	•
10.10.0000.0006.014	6	13	9	13		4	900	•
10.10.0000.0008.014	8	17	12	17		0.35	5	1050
10.10.0000.0010.014	10	22	15	22	0.4	6	1400	•

Ps. 備註

- 此產品缺貨時交期較長, 購買前請先詢問
- 組立時不用工具亦可

 訂貨： 交期：

10.10.0000.0003.014