

# 角形多管對接式插座 KDM Series

連接氣壓管：10根、20根

RoHS

多管對接式插座，對於面板與機械裝置分離搬送或故障的單元更換等，有省力化的效果。

## 安裝空間大幅削減

與面板用隔板用接頭大量使用時比較，安裝空間可輕巧化。

## 插座可快速裝脫

多數根配管可快速裝脫，而且不會產生錯誤，大幅削減安裝工時。

## 氣壓管連接採快速接頭

因附快速接頭，配管工時可大幅削減。

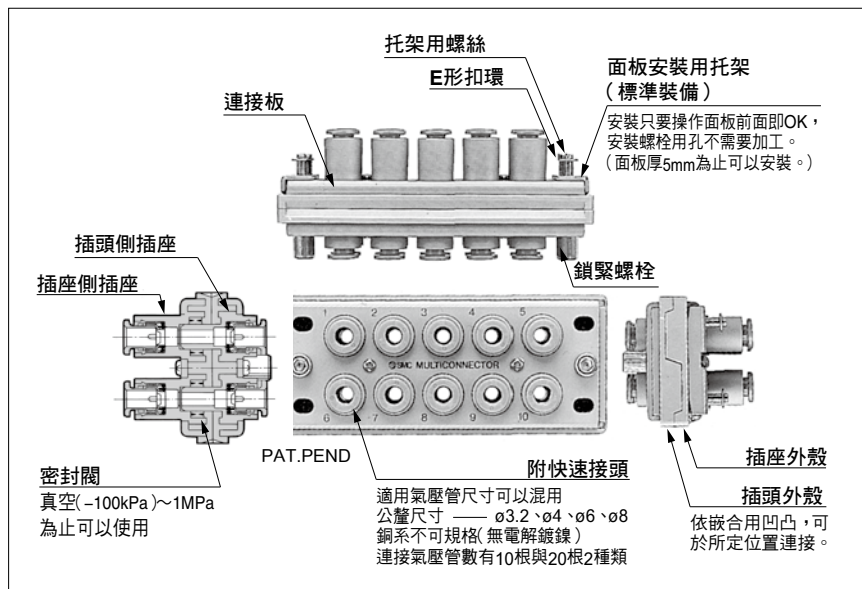

## 型式

連接氣壓管數	氣壓管外徑	型式	質量g	釋放套顏色
10根	ø3.2	KDM10-23	300	藍
	ø4	KDM10-04		
	ø6	KDM10-06		
	ø8	KDM10-08		
20根	ø3.2	KDM20-23	520	
	ø4	KDM20-04		
	ø6	KDM20-06		
	ø8	KDM20-08		
			950	

## 適用氣壓管

氣壓管材質	FEP、PFA、尼龍、軟尼龍、聚氨酯
氣壓管外徑	ø3.2、ø4、ø6、ø8

## 規格

使用流體	空氣
使用壓力範圍(註)	-100kPa~1MPa
保證耐壓力	1.5MPa
周圍溫度及使用流體溫度	-5~60°C(不結冰)

註) 洩漏不為0，洩漏測試等真空保持的使用請避免。



訂製品規格  
(詳細請參照P.4。)

## 注意

使用前請務必詳讀。安全上的注意事項，請確認管接頭&氣壓管 / 共通注意事項。

## 主要零件材質

插頭外殼、插座外殼		POM
連接板、托架		SPCC烤漆
插頭側插座、 插座側插座	本體	PBT、C3604(無電鍍鍍銀(φ8的場合))
	夾爪	SUS304
	導軌	SUS304、C3604(無電鍍鍍銀)、 PBT(φ8的場合)
	開口夾、 釋放套	POM
	密封圈	NBR
鎖緊螺栓、托架用螺絲、 十字孔盤頭小螺釘		SWRM(無電鍍鍍銀)
E形扣環		SUS304

## 零件型號

連接氣壓管數	氣壓管 外徑	型號		釋放套 顏色
		插頭	插座	
10本	φ3.2	KDM10P-23	KDM10S-23	藍
	φ4	KDM10P-04	KDM10S-04	
	φ6	KDM10P-06	KDM10S-06	
	φ8	KDM10P-08	KDM10S-08	
20本	φ3.2	KDM20P-23	KDM20S-23	
	φ4	KDM20P-04	KDM20S-04	
	φ6	KDM20P-06	KDM20S-06	
	φ8	KDM20P-08	KDM20S-08	

## 插頭側插座、插座側插座的尺寸混合

角形對接式插座，於任意的的位置，可交換插座，因此適用氣壓管可做尺寸的混合使用。

## 零件型號

插座 種類	氣壓管 外徑	型號	釋放套 顏色
插頭側 插座	φ3.2	KDMP-23	藍
	φ4	KDMP-04	
	φ6	KDMP-06	
	φ8	KDMP-08	
插座側 插座 (附密封圈)	φ3.2	KDMS-23	
	φ4	KDMS-04	
	φ6	KDMS-06	
	φ8	KDMS-08	

①用十字起子鬆開十字孔盤頭小螺釘，從外殼取下連接板。

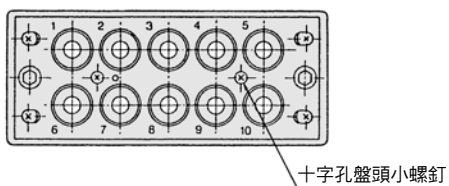

②於任意的的位置的插座更換後，再使用十字起子，將連接板固定在外殼上。

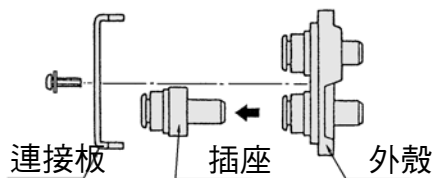

## 使用方法

### ⚠注意

#### 分離

鬆開鎖緊螺栓，將插頭側與插座側分離。

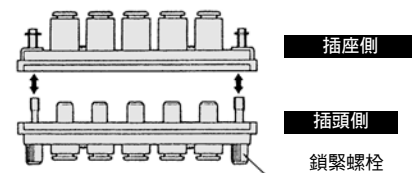

#### 連接

對準嵌合用凹凸，插頭外殼連接在插座側。鎖緊螺栓用手鎖緊後，以六角扳手(對邊直徑4)鎖緊。

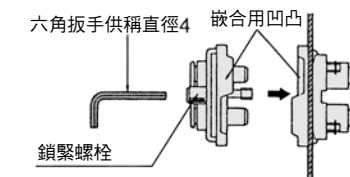

#### 面板安裝

①插座側的托架用螺絲(4支)，用十字起子(JIS編號2號)，於托架扣環為止鬆開。

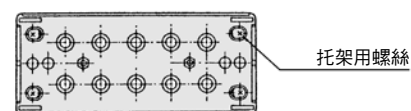

②移至面板安裝用托架內側(托架用螺絲移至長孔方向)，裝置於面板安裝孔。(面板安裝孔:外形尺寸圖參照)

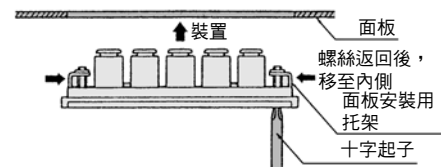

③用十字起子，托架用螺栓移至外側進行鎖緊，將插座外殼固定。

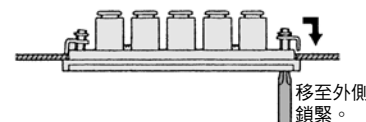

④從面板取下時，托架用螺絲至盡頭為止鬆開，移至內側後取下。

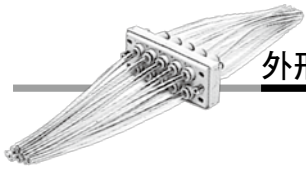

外形尺寸圖

**KDM10**

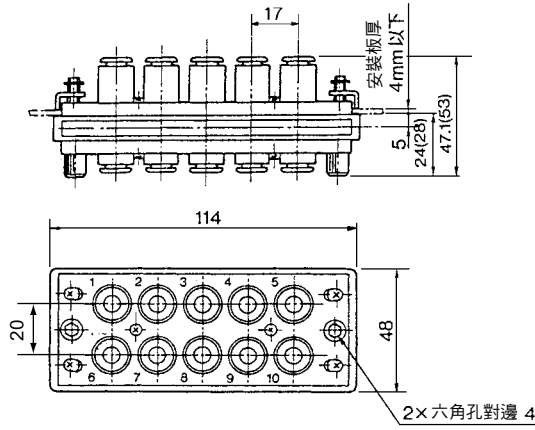

( )尺寸為KDM10-08の場合

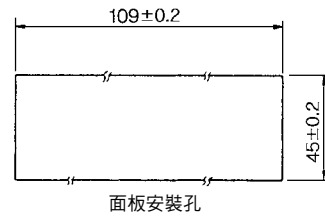

**KDM20**

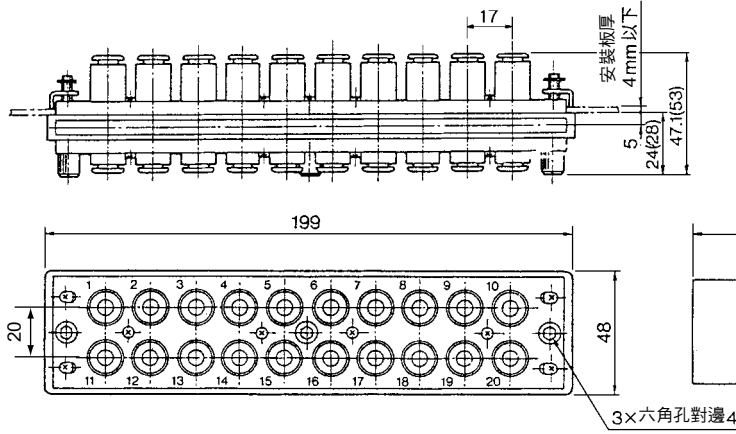

( )尺寸為KDM20-08の場合

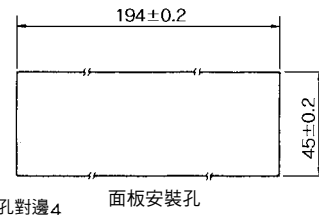

# KDM Series

## 訂製品規格

關於詳細尺寸・規格及交期，請與本公司確認。



### 1 無潤滑脂規格

表示記號	規格 / 內容
X17	無潤滑脂規格 橡膠材質:NBR(氟素塗層) 釋放套顏色:淺藍色
X39	無潤滑脂規格 橡膠材質:NBR(氟素塗層) 釋放套顏色:淺藍色 無塵室規格(銅系不可規格、空氣吹拭、二重包裝)

型號末尾請以-X17表示。

例) KDM10-04-X17

### 2 其他的規格

表示記號	規格 / 內容
X12	潤滑劑:白色凡士林 釋放套顏色:白色
X1526	安裝板厚度變更為5mm

### 3 氣壓管尺寸混合型及其他的氣壓管尺寸

#### ■氣壓管尺寸混合型

標準型式以外，氣壓管尺寸混合型訂製時，請使用簡易特注規格書。

#### ■其他的氣壓管尺寸

氣壓管 外徑	連接數	型號
ø10	6	IN-254-52
ø12	6	IN-254-53

# 英吋尺寸角形多管對接式插座

# KDM Series

連接氣壓管:10根、20根

多管對接式插座，對於面板與機械裝置分離搬送或故障的單元更換等，有省力化的效果。

## 安裝空間大幅削減

與面板用隔板用接頭大量使用時比較，安裝空間可輕巧化。

## 插座可快速裝脫

多數根配管可快速裝脫，而且不會產生錯誤，大幅削減安裝工時。

## 氣壓管連接採快速接頭

因附快速接頭，配管工時可大幅削減。

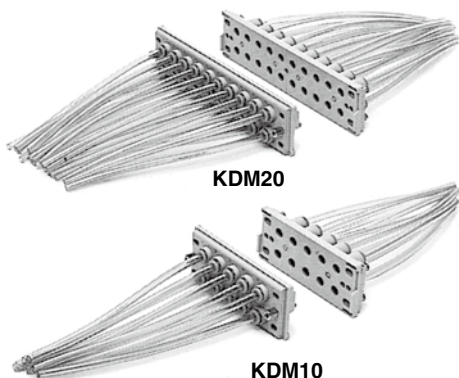
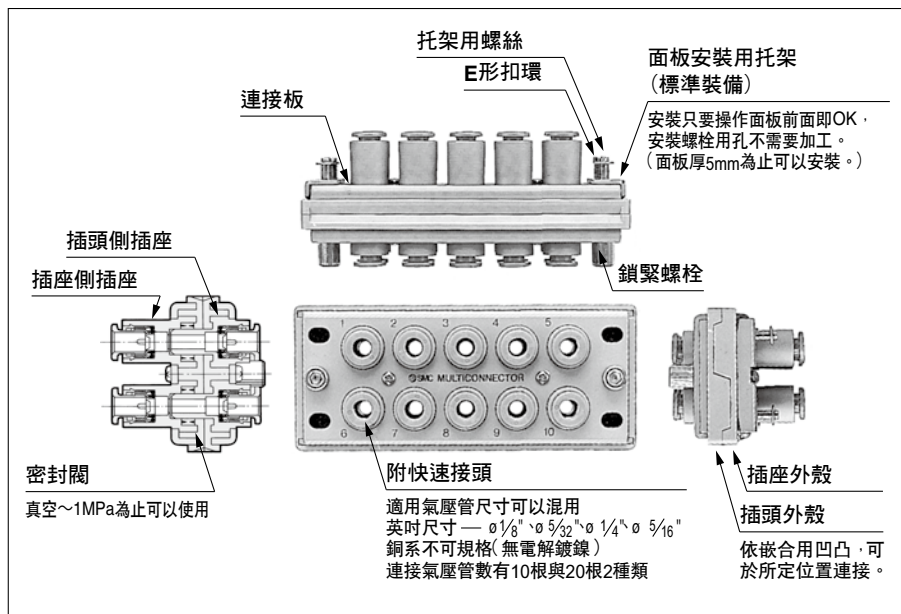

## 型式

連接氣壓管數	氣壓管外徑	型式	質量g	釋放套顏色
10根	ø 1/8"	<b>KDM10-01</b>	300	紅
	ø 5/32"	<b>KDM10-03</b>		
	ø 1/4"	<b>KDM10-07</b>		
20根	ø 5/16"	<b>KDM10-09</b>	520	
	ø 1/8"	<b>KDM20-01</b>	520	
	ø 5/32"	<b>KDM20-03</b>		
	ø 1/4"	<b>KDM20-07</b>		
	ø 5/16"	<b>KDM20-09</b>	950	

## 適用氣壓管

氣壓管材質	FEP、PFA、尼龍、軟尼龍、聚氨酯
氣壓管外徑	ø 1/8"、ø 5/32"、ø 1/4"、ø 5/16"

## 規格

使用流體	空氣
使用壓力範圍 <sup>註)</sup>	— 100kPa~1MPa
保證耐壓力	1.5MPa
周圍溫度及使用流體溫度	— 5~60°C(不結冰)

註) 洩漏不為0，洩漏測試等真空保持的使用請避免。



訂製品規格  
(詳細請參照P.8。)

## 主要零件材質

插頭外殼、插座外殼	POM	
連接板、托架	SPCC烤漆	
插頭側插座、 插座側插座	本體	PBT C3604BD無電解鍍鎳( $\phi 5/16$ の場合)
	夾爪	SUS304
	導軌	SUS304、C3604BD 無電解鍍鎳、POM( $\phi 5/16$ の場合)
	開口夾、 釋放套	POM
	密封圈	NBR
鎖緊螺栓、托架用螺絲、 十字孔盤頭小螺釘	SWRM無電解鍍鎳	
E形扣環	SUS304	

## 零件型號

連接氣壓管數	氣壓管 外徑	型號		釋放套 顏色
		插頭	插座	
10本	$\phi 1/8$ "	KDM10P-01	KDM10S-01	紅
	$\phi 5/32$ "	KDM10P-03	KDM10S-03	
	$\phi 1/4$ "	KDM10P-07	KDM10S-07	
	$\phi 5/16$ "	KDM10P-09	KDM10S-09	
20本	$\phi 1/8$ "	KDM20P-01	KDM20S-01	
	$\phi 5/32$ "	KDM20P-03	KDM20S-03	
	$\phi 1/4$ "	KDM20P-07	KDM20S-07	
	$\phi 5/16$ "	KDM20P-09	KDM20S-09	

## 插頭側插座、插座側插座的尺寸混合

角形對接式插座，於任意的的位置，可交換插座，因此適用氣壓管可做尺寸的混合使用。

## 零件型號

插座 種類	氣壓管 外徑	型號	釋放套 顏色
插頭側 插座	$\phi 1/8$ "	KDMP-01	紅
	$\phi 5/32$ "	KDMP-03	
	$\phi 1/4$ "	KDMP-07	
	$\phi 5/16$ "	KDMP-09	
插座側 插座 (附密封圈)	$\phi 1/8$ "	KDMS-01	
	$\phi 5/32$ "	KDMS-03	
	$\phi 1/4$ "	KDMS-07	
	$\phi 5/16$ "	KDMS-09	

①用十字起子鬆開十字孔盤頭小螺釘，從外殼取下連接板。

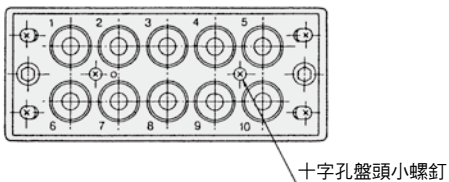

②於任意的的位置的插座更換後，再使用十字起子，將連接板固定在外殼上。

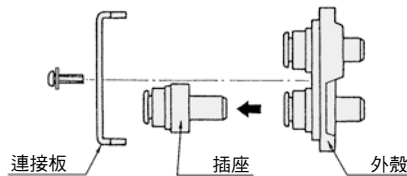

## 使用方法

### △注意

#### 分離

鬆開鎖緊螺栓，將插頭側與插座側分離。

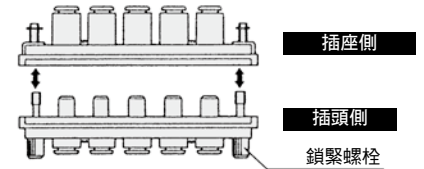

#### 連接

對準嵌合用凹凸，插頭外殼連接在插座側。鎖緊螺栓用手鎖緊後，以六角扳手（對邊直徑4）鎖緊。

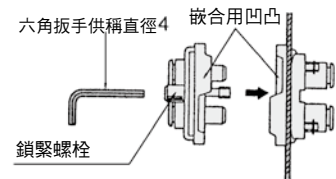

#### 面板安裝

①插座側的托架用螺絲(4支)，用十字起子（JIS編號2號），於托架扣環為止鬆開。

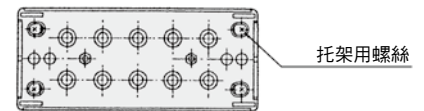

②移至面板安裝用托架內側（托架用螺絲移至長孔方向），裝置於面板安裝孔。（面板安裝孔：外形尺寸圖參照）

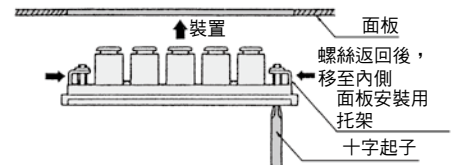

③用十字起子，托架用螺絲移至外側進行鎖緊，將插座外殼固定。

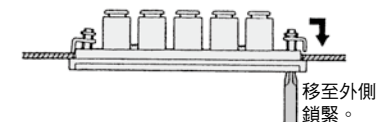

④從面板取下時，托架用螺絲至盡頭為止鬆開，移至內側後取下。



外形尺寸圖

**KDM10**

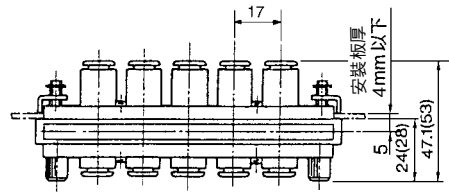

( )尺寸為KDM10-09の場合

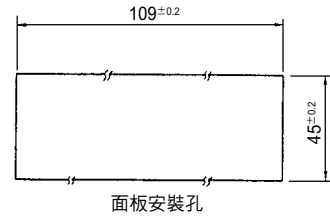
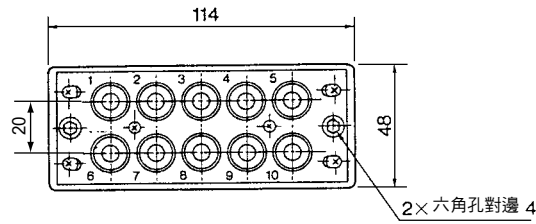

**KDM20**

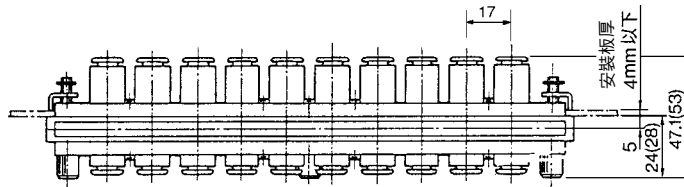

( )尺寸為KDM20-09の場合

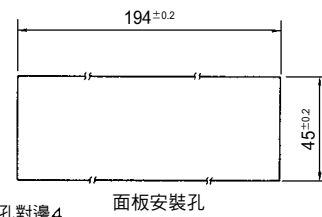
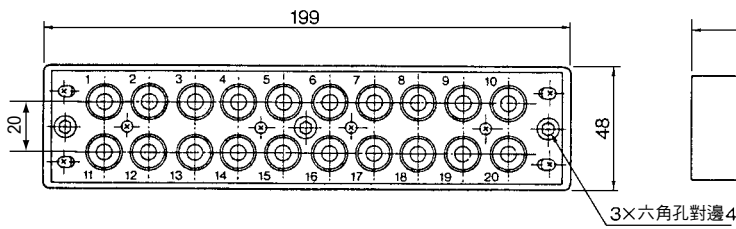

快速接頭使用上的注意事項

**⚠ 注意**

關於快速接頭的裝脫操作注意事項，請參照管接頭&氣壓管/共通注意事項。



# KDM Series

## 訂製品規格

關於詳細尺寸・規格及交期，請與本公司確認。



### 1 無潤滑脂規格

表示記號	規格 / 內容
X17	無潤滑脂規格 橡膠材質:NBR(氟素塗層) 釋放套顏色:淺藍色
X39	無潤滑脂規格 橡膠材質:NBR(氟素塗層) 釋放套顏色:淺藍色 無塵室規格(銅系不可規格、空氣吹拭、二重包裝)

型號末尾請以-X17表示。

例) KDM10-03-X17

### 2 其他的規格

表示記號	規格 / 內容
X12	潤滑劑:白色凡士林 釋放套顏色:白色
X1526	安裝板厚度變更為5mm

### 3 氣壓管尺寸混合型

#### ■氣壓管尺寸混合型

標準型式以外，氣壓管尺寸混合型訂製時，請使用簡易特注規格書。



# ø10, ø12附快速接頭 多管對接式插座



多管對接式插座追加ø10,ø12快速接頭

■多數配管(6根, 10根, 20根)可快速的一次裝脫

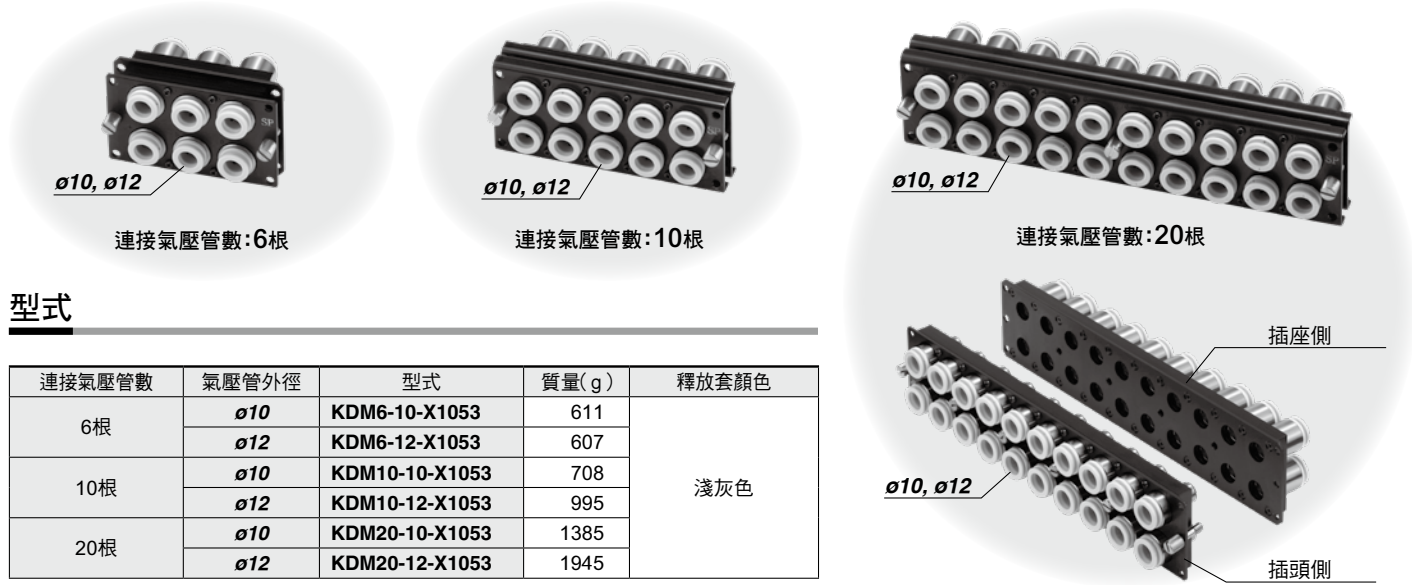

## 型式

連接氣壓管數	氣壓管外徑	型式	質量(g)	釋放套顏色
6根	ø10	KDM6-10-X1053	611	淺灰色
	ø12	KDM6-12-X1053	607	
10根	ø10	KDM10-10-X1053	708	
	ø12	KDM10-12-X1053	995	
20根	ø10	KDM20-10-X1053	1385	
	ø12	KDM20-12-X1053	1945	

## 適用氣壓管

氣壓管材質	尼龍.軟尼龍.聚氨酯
氣壓管外徑	ø10, ø12

## 規格

使用流體	空氣
使用壓力範圍(註)	0~1MPa
保証耐壓力	1.5MPa
周圍溫度及使用流體溫度	-5~60°C(不結冰)

註)洩漏不為0,洩漏測試等真空保持請避免使用。

## 系列組合變化

	多管對接式插座 / KDM			多管對接式插座 / DMK	
	連接氣壓管數			連接氣壓管數	
	6根	10根	20根	6根	12根
ø2	●				
ø3.2		●	●	●	●
ø4		●	●	●	●
ø6		●	●		
ø8		●	●		
New ø10	★	★	★		
New ø12	★	★	★		

**KDM-X1053**



# KDM-X1053

## 外形尺寸圖 / 構造圖

### KDM6-□-X1053

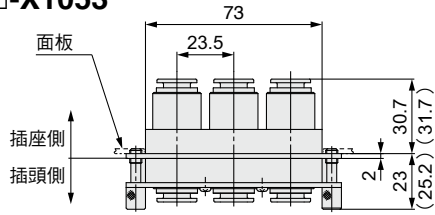

( ) 尺寸為KDM6-12-X1053の場合

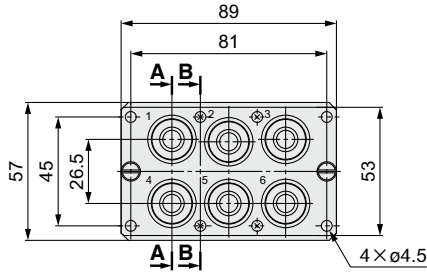

插頭側

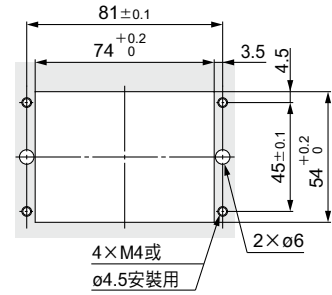
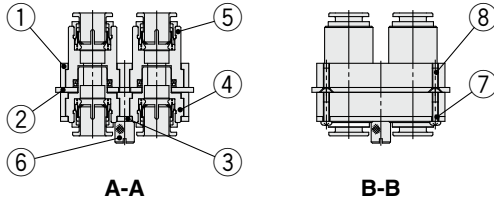

面板安裝孔

### 構成零件

番	零件名	材質	數量	備註
1	外殼 6芯	A6063	2	黑色陽極氧化
2	端板(A) 6芯	SPCC	1	黑色鉻酸鋅
3	端板(B) 6芯	SPCC	1	黑色鉻酸鋅
4	插頭 φ10	-	6	無電解鍍鎳
5	插側 φ10	-	6	無電解鍍鎳
6	鎖緊螺栓	C3604	2	無電解鍍鎳
7	十字孔圓頭小螺絲	SWRM	4	M2.5×8 黑色鉻酸鋅
8	十字孔埋頭小螺絲	SWRM	4	M2.5×8 黑色鉻酸鋅

### KDM10-□-X1053

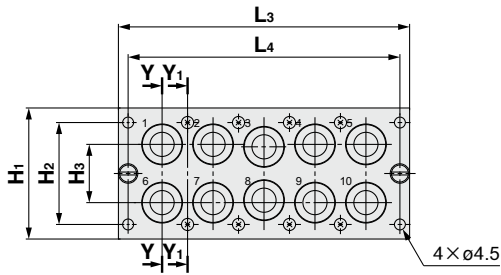
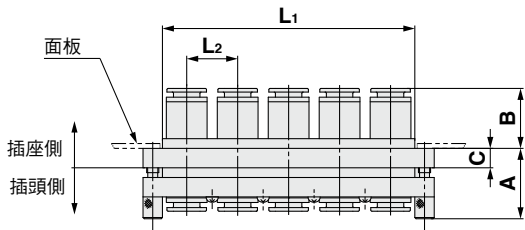

插頭側

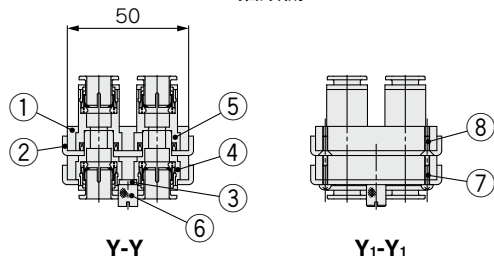

氣壓管外徑:φ10

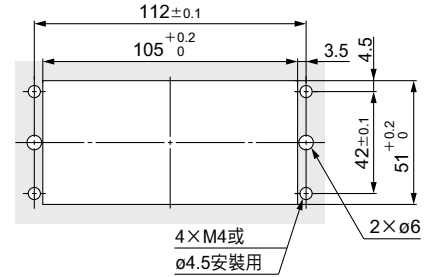

氣壓管外徑:φ12

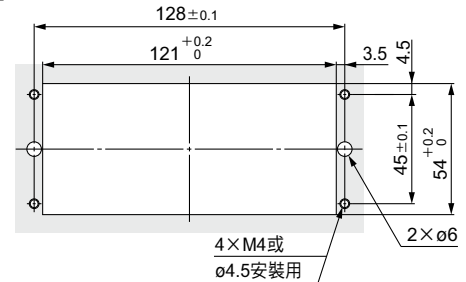

面板安裝孔

### 構成零件

番	零件名	材質	數量	備註
1	外殼 10芯	A6063	2	黑色陽極氧化
2	端板(A) 10芯	SPCC	1	黑色鉻酸鋅
3	端板(B) 10芯	SPCC	1	黑色鉻酸鋅
4	插頭 φ10	-	10	無電解鍍鎳
5	插側 φ10	-	10	無電解鍍鎳
6	鎖緊螺栓	C3604	2	無電解鍍鎳
7	十字孔圓頭小螺絲	SWRM	8	M2.5×8 黑色鉻酸鋅
8	十字孔埋頭小螺絲	SWRM	8	M2.5×8 黑色鉻酸鋅

型式	A	B	C	L1	L2	L3	L4	H1	H2	H3
KDM10-10-X1053	29	24.7	8	104	21	120	112	54	42	24
KDM10-12-X1053	25.2	31.7	2	120	23.5	136	128	57	45	26.5

外形尺寸圖 / 構造圖

KDM20-□-X1053

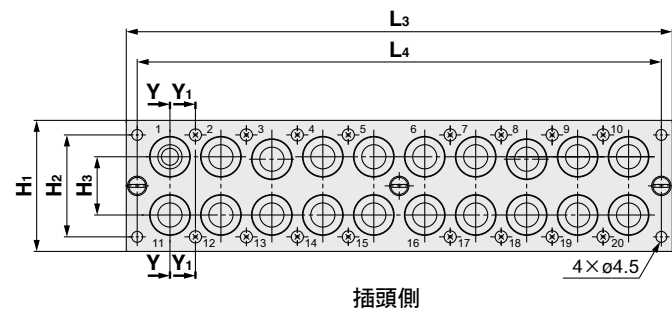
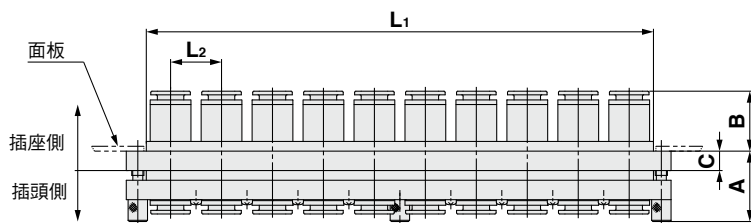

氣壓管外徑: ø10

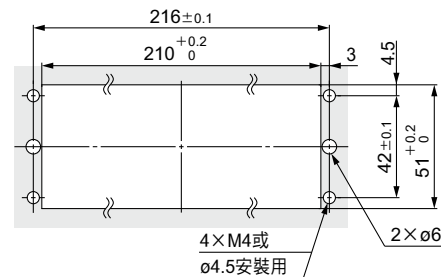

氣壓管外徑: ø12

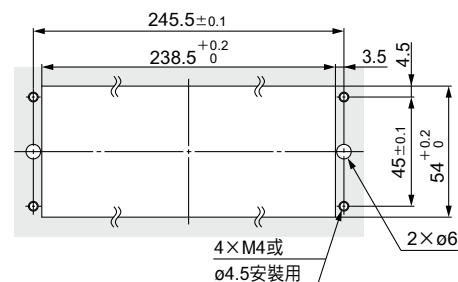

面板安裝孔

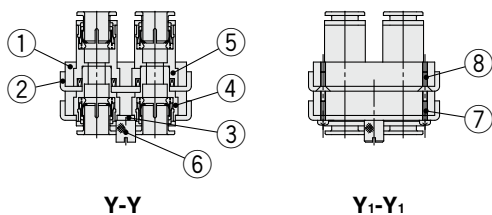

型式	A	B	C	L1	L2	L3	L4	H1	H2	H3
KDM20-10-X1053	29	24.7	8	209	21	225	216	54.5	42	24
KDM20-12-X1053	25.5	31.7	2	237.5	23.5	253.5	245.5	57	45	26.5

構成零件

番	零件名	材質	數量	備註
1	外殼 20芯	A6063	2	黑色陽極氧化
2	端板(A) 20芯	SPCC	1	黑色鉻酸鋅
3	端板(B) 20芯	SPCC	1	黑色鉻酸鋅
4	插頭 ø10	-	20	無電解鍍鎳
5	插側 ø10	-	20	無電解鍍鎳
6	鎖緊螺栓	C3604	3	無電解鍍鎳
7	十字孔圓頭小螺絲	SWRM	16	M2.5×8 黑色鉻酸鋅
8	十字孔埋頭小螺絲	SWRM	16	M2.5×8 黑色鉻酸鋅

⚠注意

① 面板固定的插座外殼固定用螺栓(M4),六角螺帽由客戶自行準備。

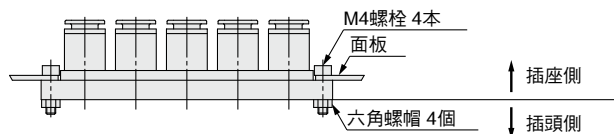

② 插頭外殼與插側外殼連接,鎖緊螺栓鎖緊時,需要一字螺絲起子。

