

# HMW 系列 – 強力型機械夾

特點、規格表、訂購稱呼代號

CHELIC

## 特點

- 楔型滑塊式
- 內置式感應磁石
- 出力大，穩定性佳

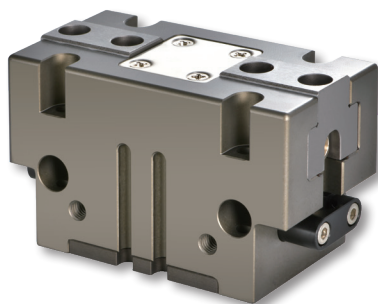

## 規格表

項目	缸徑 (mm)	Ø18	Ø22	Ø27	Ø34	Ø44	Ø55	Ø66	Ø92	Ø125	
作動形式		複動型									
使用流體		空氣									
使用壓力範圍	kgf / cm <sup>2</sup> (kPa)	2 ~ 8 (200 ~ 800)									
使用溫度範圍	°C	5 ~ 80									
潤滑		自由供給方式									
夾持力	夾爪閉	N	77	121	188	253	377	731	1059	1814	3649
	夾爪開	N	83	125	190	301	431	810	1125	2266	3927
單爪作動行程	mm	2.5	4	6	8	10	13	16	20	30	
主配管接頭口徑		M3x0.5	M5x0.8			PT 1/8			PT 1/4		
建議工件重量	kg	0.4	0.6	1	1.5	2.2	4.1	5.7	11.5	20	
開、閉時間	s	0.02	0.03	0.04	0.07	0.1		0.35		0.45	
重複精度	mm	±0.01					±0.02			±0.05	
磁石裝置		附磁石									

註：夾持力為壓力 5kgf / cm<sup>2</sup> 時，夾爪開或夾所產生的力。

## 訂購稱呼代號

## HMW 34 - 8G 2 - N8 2

— 1 — 2 — 3 — 4 — 5 —

1

代號	缸徑 (mm)
18	Ø18
22	Ø22
27	Ø27
34	Ø34
44	Ø44
55	Ø55
66	Ø66
92	Ø92
125	Ø125

2

代號	感應器裝置
無記號	不附感應器
8G	CS-8G
8B	CS-8B

### ● 示意圖

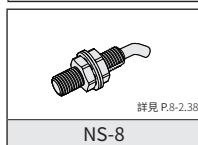
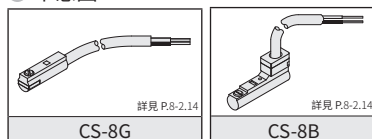

3

代號	感應器數量
1	附 1 個
2	附 2 個

4

代號	近接開關	適用缸徑
無記號	不附近接開關	—
N8	NS-8	Ø27 ~ Ø125

5

代號	近接開關數量
1	附 1 個
2	附 2 個

# HMW 系列 – 強力型機械夾

內部結構圖、零件材料表、重量表、迫緊及 O 型環零件表

CHELIC

## 內部結構圖

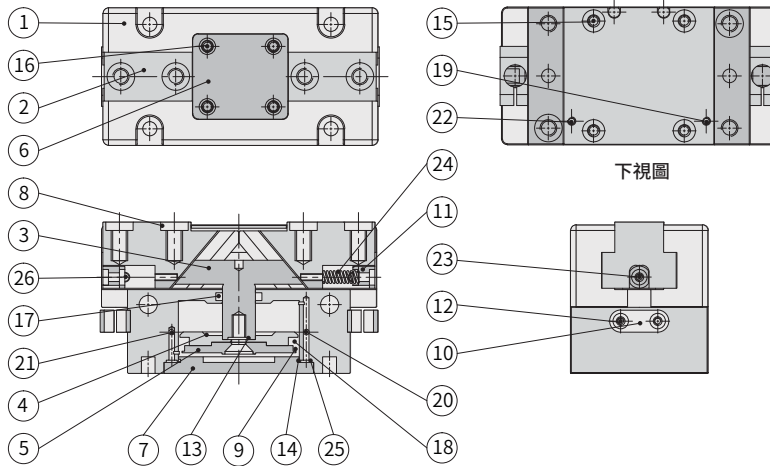

## 重量表

型號	重量 (kg)
HMW Ø18	0.11
HMW Ø22	0.19
HMW Ø27	0.29
HMW Ø34	0.5
HMW Ø44	0.77
HMW Ø55	1.42
HMW Ø66	2.76
HMW Ø92	5.06
HMW Ø125	13.26

註：以上皆為理論數據；重量誤差約 ±5%

## 零件材料表

編號	項目	材質	編號	項目	材質
01	本體	鋁合金	14	底板 O 型環	耐油膠
02	爪片	中碳鋼	15	主軸底板螺絲	合金鋼
03	主軸	合金鋼	16	主軸底板螺絲	合金鋼
04	活塞	鋁合金	17	本體 X 型環	耐油膠
05	磁鐵蓋	鋁合金	18	活塞 X 型環	耐油膠
06	爪片蓋	不銹鋼	19	本體 O 型環	耐油膠
07	底板	鋁合金	20	本體止付螺絲	合金鋼
08	定位導套	中碳鋼	21	緩衝橡膠	耐油膠
09	磁鐵	稀土類	22	底板止付螺絲	合金鋼
10	近接開關座	鋁合金	23	調整塊螺絲	合金鋼
11	近接調整塊	鐵	24	調整塊彈簧	不銹鋼
12	近接開關座螺絲	合金鋼	25	本體 O 型環	耐油膠
13	主軸 O 型環	耐油膠	26	底板止付螺絲	合金鋼

## 迫緊及 O 型環零件表

單位：mm

項目	13 主軸 O 型環	14 底板 O 型環	17 本體 X 型環	17 軸用迫緊	18 活塞 X 型環	19 本體 O 型環	25 本體 O 型環
型號 \ 數量	1	1	1	1	1	2	2
HMW Ø18	Ø 5 x Ø 1	Ø 16 x Ø 1	4.47x8.03x1.78	-	14x17.56x1.78	Ø 2 x Ø 1.5	-
HMW Ø22	Ø 6 x Ø 1	Ø 20 x Ø 1	5.29x8.85x1.78	-	18.77x22.33x1.78	Ø 2.9 x Ø 1	-
HMW Ø27	Ø 4 x Ø 1	Ø 25 x Ø 1	-	MY-8A	23.52x27.08x1.78	Ø 2.9 x Ø 1	-
HMW Ø34	Ø 6 x Ø 1	Ø 28.7 x Ø 1.17	10.82x14.38x1.78	-	23.52x27.08x1.78	Ø 2 x Ø 1.5	Ø 2 x Ø 1
HMW Ø44	Ø 6 x Ø 1	Ø 40 x Ø 1	10.77x16.01x2.62	-	PSD-44	-	Ø 2 x Ø 1(4pcs)
HMW Ø55	Ø 8 x Ø 1	Ø 52 x Ø 1	13.95x19.19x2.62	-	48.9x54.14x2.62	Ø 2 x Ø 1	Ø 5 x Ø 1
HMW Ø66	Ø 10 x Ø 1	Ø 60.04 x Ø 1.78	-	MY-16A	59.92x66.98x3.53	-	Ø 4 x Ø 1
HMW Ø92	Ø 10 x Ø 1	Ø 80 x Ø 2	-	MY-20A	85.32x92.38x3.53	-	-
HMW Ø125	Ø 12 x Ø 1	Ø 117.07 x Ø 3.53	32.99x38.23x2.62	-	117.07x124.13x3.53	-	-

**HDD**  
迷你  
機械夾

**HDS**  
Y 型  
機械夾

**HDM**  
180°  
機械夾

**HDP**  
平行  
機械夾

**HDPM**  
防塵式  
平行機械夾

**HDZ**  
滑軌型  
平行機械夾  
(標準行程)

**HDZL**  
滑軌型  
平行機械夾  
(加長行程)

**HDZM**  
滑軌型  
平行機械夾

**HDW**  
強力型  
機械夾

**HDWM**  
二爪防塵型  
機械夾

**HMW**  
二爪  
機械夾

**HMG**  
側夾型  
機械夾

**HMY**  
Y 型機械夾

**HDU**  
平行  
機械夾

# HMW 系列 – 強力型機械夾

## 夾持力特性圖

CHELIC

### 夾持力特性圖

HMW 18 - OPEN

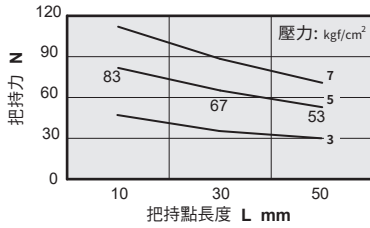

HMW 18 - CLOSE

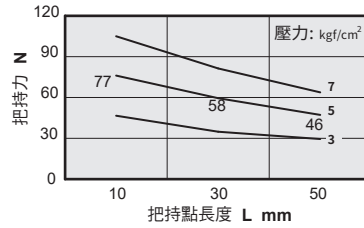

HMW 22- OPEN

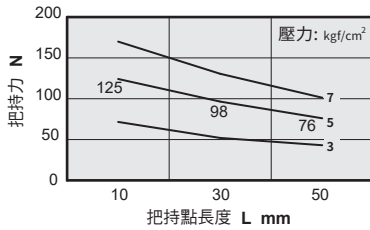

HMW 22- CLOSE



HMW 27- OPEN

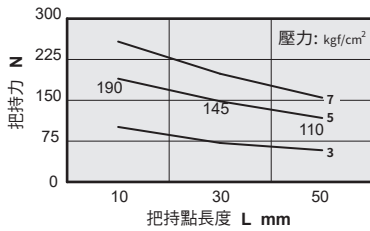

HMW 27- CLOSE

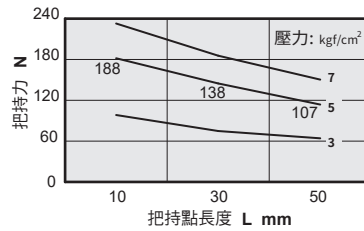

HMW 34- OPEN

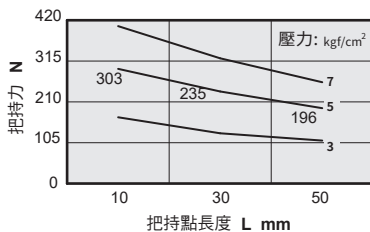

HMW 34- CLOSE

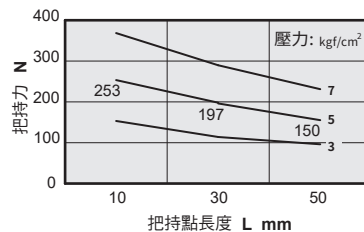

HMW 44- OPEN

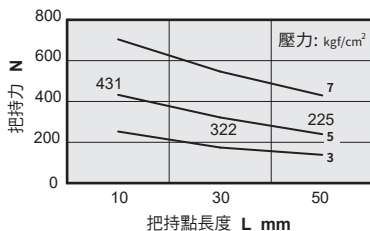

HMW 44- CLOSE

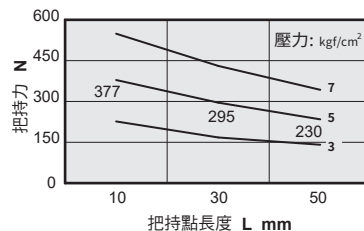

# HMW 系列 – 強力型機械夾

## 夾持力特性圖

CHELIC

### 夾持力特性圖

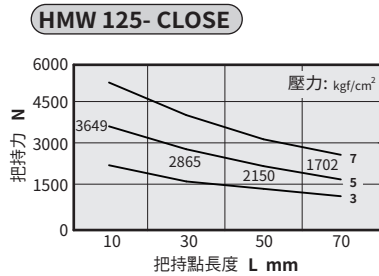
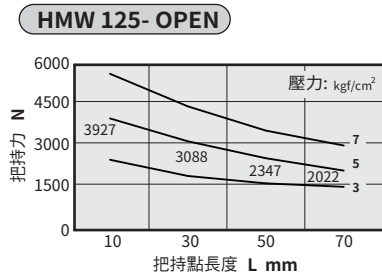
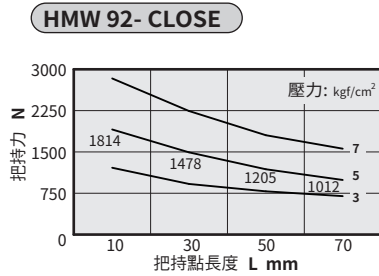
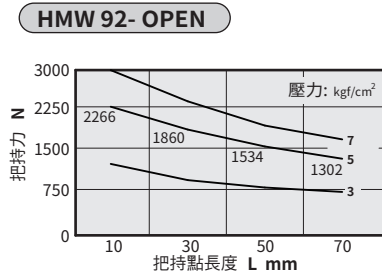
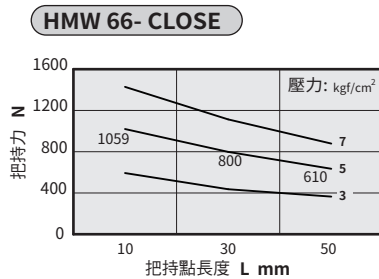
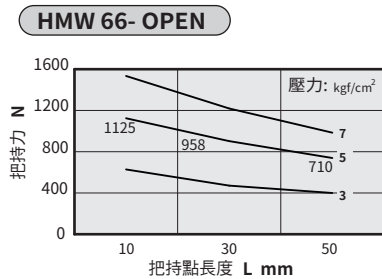
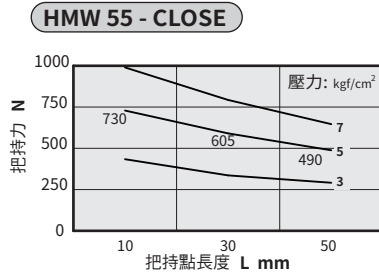
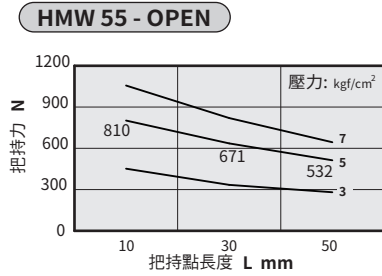

**HDD**  
迷你  
機械夾

**HDS**  
Y型  
機械夾

**HDM**  
180°  
機械夾

**HDP**  
平行  
機械夾

**HDPM**  
防塵式  
平行機械夾

**HDZ**  
滑軌型  
平行機械夾  
(標準行程)

**HDZL**  
滑軌型  
平行機械夾  
(加長行程)

**HDZM**  
滑軌型  
平行機械夾

**HDW**  
強力型  
機械夾

**HDWM**  
二爪防塵型  
機械夾

**HMW**  
二爪  
機械夾

**HMG**  
側夾型  
機械夾

**HMY**  
Y型  
機械夾

**HDU**  
平行  
機械夾

# HMW 系列 – 強力型機械夾

作動型式及數據表、安裝固定型式

CHELIC

## 作動型式及數據表

動作形式	型號	缸徑 (mm)	最小動作壓力 (kgf/cm <sup>2</sup> )	氣爪上螺紋孔 (mm)	有效夾持力 (N)	
複動型	HMW 18	18	2	4-M2.5x0.45Px4dp	Open	83
					Close	77
	HMW 22	22	2	4-M3x0.5Px5dp	Open	125
					Close	121
	HMW 27	27	2	6-M4x0.7P	Open	190
					Close	188
	HMW 34	34	2	6-M5x0.8P	Open	301
					Close	253
	HMW 44	44	2	4-M6x1.0Px10dp	Open	431
					Close	377
	HMW 55	55	2	4-M6x1.0Px9dp	Open	810
					Close	731
	HMW 66	66	2	4-M10x1.5Px13dp	Open	1125
					Close	1059
	HMW 92	92	2	6-M10x1.5Px13dp	Open	2266
					Close	1814
HMW 125	125	2	6-M12x1.75Px18dp	Open	3927	
				Close	3649	

註：有效夾持力為壓力 0.5 kgf/cm<sup>2</sup>，夾爪開或夾所產生的力。

## 安裝固定型式

1. 使用本體通孔型式

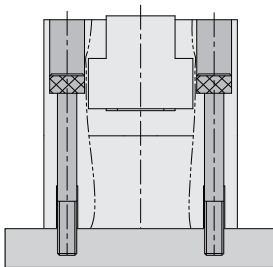

2. 使用底部螺紋孔

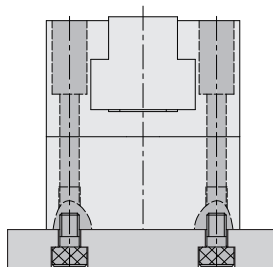

3. 使用本體側面通孔型式

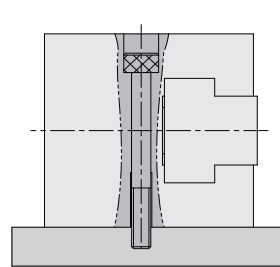

# HMW 系列 – 強力型機械夾

## 外觀圖形尺寸

CHELIC

### HMW 18 ~ 125

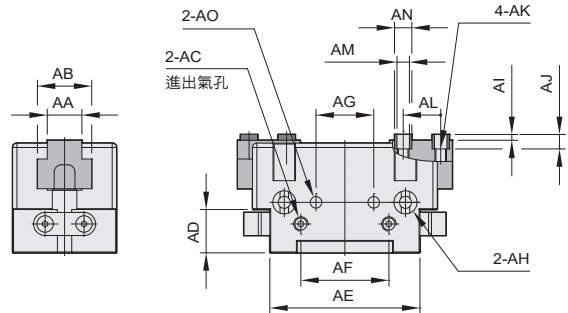
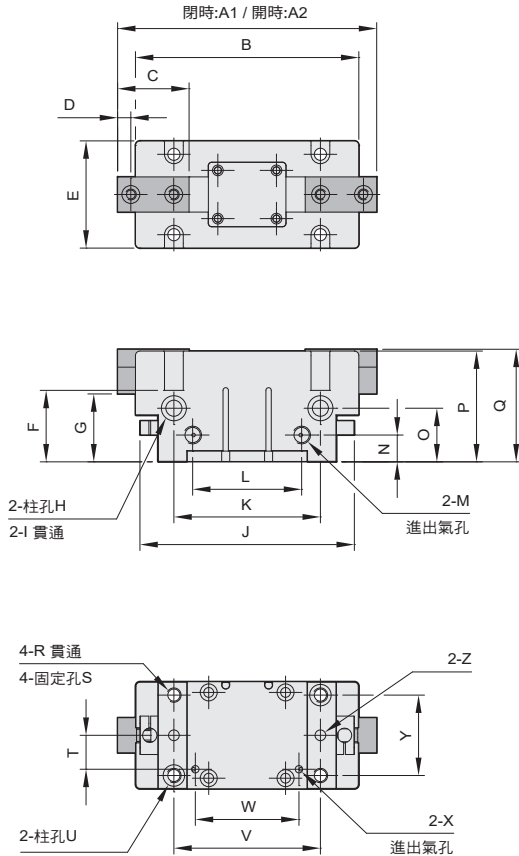

### 定位導套細部放大圖

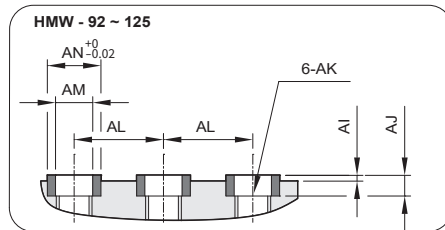

單位：mm

代號 型號	A1	A2	B	C	D	E	F	G	H	I	J	K	L	M	N	O	P	Q	R	S	T
HMW 18	44.4	49.4	45	14.8	3.5	24	16	15.2	Ø4.8x9dp	Ø2.6	-	32	22	M3	8	11	24	24.7	Ø2.5	M3x0.5Px10dp	6.2
HMW 22	56	64	57	20.7	3.3	30	22	17.7	Ø6x6dp	Ø3.3	-	35	25	M5	10	14.5	30	31	Ø3.3	M4x0.7Px10dp	8
HMW 27	62.4	74.4	64	21.7	4	36	25	22.2	Ø7.2x11dp	Ø4.2	70	42	30.5	M5	10	17.5	38	39	Ø4.2	M5x0.8Px10dp	9.2
HMW 34	79	95	80	26.7	5	42	35	29	Ø9x12dp	Ø5.1	83	52	37.5	M5	12	20	48	49	Ø4.2	M5x0.8Px10dp	12
HMW 44	99	119	100	32	6	50	35	31	Ø11x10dp	Ø6.6	101	66	49	PT1/8	15	25	54	55	Ø5.1	M6x1.0Px10dp	16.5
HMW 55	123.8	149.8	125	40	7.4	60	40	38	Ø14x15dp	Ø9	120	82	61	PT1/8	15	30	62	63	Ø6.8	M8x1.25Px10dp	19
HMW 66	159	191	160	50	9	72	50	45	Ø14x17dp	Ø9	145	100	74	PT1/8	18	28	76	77	Ø6.8	M8x1.25Px10dp	25
HMW 92	200	240	200	67.5	12	95	67	59	Ø18.5x12.5dp	Ø12.5	180	128	100	PT1/8	18	44	97	98	Ø10.5	M12x1.75Px15dp	24
HMW 125	260	320	260	87	15	135	93	78	Ø18.5x12.5dp	Ø12.5	220	175	134	PT1/4	25	66	128	130	Ø12.5	M14x2.0Px30dp	25

單位：mm

代號 型號	U	V	W	X	Y	Z	AA	AB	AC	AD	AE	AF	AG	AH	AI	AJ	AK	AL	AM	AN	AO
HMW 18	Ø5x2.5dp	32	20.5	M3	18	Ø3x5dp	6.8	12.2	M3	9	38	22	12	Ø5x2.5dp	2	4	M2.5x0.45Px4dp	8	Ø2.8	Ø4	Ø3x3dp
HMW 22	Ø6x3dp	35	22.8	M3	22	Ø3x3dp	10	15.6	M5	13	42	25	-	Ø6x3dp	2	4	M3x0.5Px5dp	12	Ø3.3	Ø5	-
HMW 27	Ø8x3dp	42	27.6	M3	27	Ø4x6dp	12	18.8	M5	15	52	30.5	20	Ø8x3dp	2	5	M4x0.7Px6dp	13	Ø4.3	Ø6	Ø4x5dp
HMW 34	Ø8x3dp	52	37	M3	32	Ø4x8dp	14.4	22.8	M5	20	63	37.5	-	Ø8x3dp	2	5	M5x0.8Px6dp	16	Ø5.3	Ø8	-
HMW 44	Ø10x4dp	66	49	M3	38	Ø5x6dp	17.8	27	M5	24	81	49	50	Ø10x4dp	2	5	M6x1.0Px10dp	20	Ø6.3	Ø10	Ø5x5dp
HMW 55	Ø12x4dp	82	58	M5	45	Ø6x10dp	19.7	32	M5	26	100	61	60	Ø12x4dp	2	6	M6x1.0Px9dp	24	Ø6.3	Ø10	Ø6x6dp
HMW 66	Ø12x4dp	100	74	M5	56	Ø6x12dp	26	42	M5	32	125	74	76	Ø12x4dp	2	7	M10x1.5Px13dp	32	Ø10.3	Ø14	Ø6x7dp
HMW 92	Ø18x4dp	128	100	M5	68	Ø10x12dp	28	45	M5	48	160	100	100	Ø18x12.5dp	2	7	M10x1.5Px13dp	22	Ø10.3	Ø14	Ø8x8dp
HMW 125	Ø18x4dp	175	134	PT1/8	100	Ø10x12dp	40	69	PT1/4	67	200	134	140	Ø18x12.5dp	2	7	M12x1.75Px18dp	30	Ø12.5	Ø18	Ø10x12dp

**HDD**  
迷你  
機械夾

**HDS**  
Y型  
機械夾

**HDM**  
180°  
機械夾

**HDP**  
平行  
機械夾

**HDPM**  
防塵式  
平行機械夾

**HDZ**  
滑軌型  
平行機械夾  
(標準行程)

**HDZL**  
滑軌型  
平行機械夾  
(加長行程)

**HDZM**  
滑軌型  
平行機械夾

**HDW**  
強力型  
機械夾

**HDWM**  
二爪防塵型  
機械夾

**HMW**  
二爪  
機械夾

**HMG**  
側夾型  
機械夾

**HMV**  
Y型機械夾

**HDU**  
平行  
機械夾

# HMW 系列 — 強力型機械夾

## 感應器固定及使用方法

CHELIC

### 感應裝置固定方式

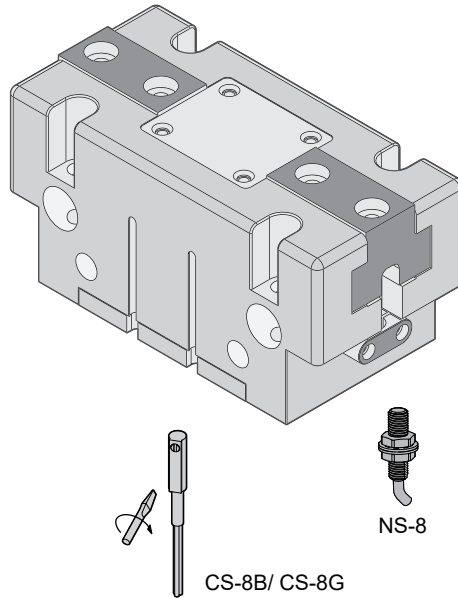

### 感應範圍

感應器固定於本體上，當活塞移動而接近感應器時，磁鐵磁場促使感應器開始動作之範圍；而磁場與開關之應答間約有0.5mm左右之誤差。

### 感應器之設定與動作範圍

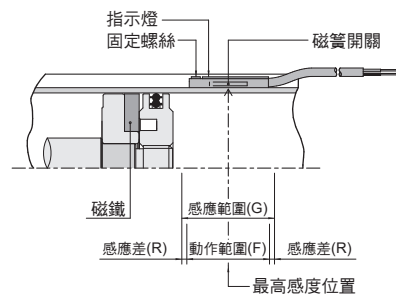

### 接線型式

#### CS-8G

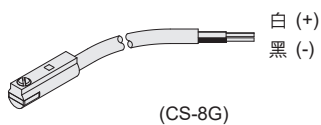

使用電壓：DC 10~28V (CS-8G)

#### CS-8B

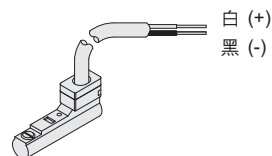

使用電壓：DC 10~28V (CS-8B)