

RBZ 系列 — 迴轉機械夾

特點、規格表、訂購稱呼代號

CHELIC

特點

- 90°、180°迴轉加夾持
- 迴轉動作雙出力
- 滾柱式滑軌

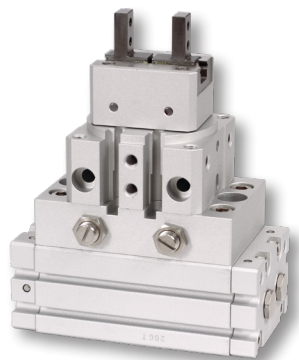

規格表

項目	缸徑 (mm)	Ø10	Ø16	Ø20	Ø25
作動形式		複動式			
使用流體		空氣			
使用壓力範圍 kgf / cm ² (kPa)	夾爪部	2 ~ 7 (200 ~ 700)			
	迴轉部	2 ~ 7 (200 ~ 700)			
使用溫度範圍	°C	5 ~ 60			
旋轉角度	°	90、180			
扭矩	N·m	0.6	1.5	2.2	3.2
容許運動能量	J	0.006	0.007	0.025	0.048

訂購稱呼代號

RBZ 10 A - 180 - 8B 2 - 9D 2

— 1 — 2 — 3 — 4 — 5 — 6 — 7 —

1	代號	缸徑 (mm)
	10	Ø10
	16	Ø16
	20	Ø20
	25	Ø25

2	代號	夾爪原點位置	說明
	A		B 通氣孔進氣時，夾爪在水平位置
	B		B 通氣孔進氣時，夾爪在垂直位置

3	代號	迴轉角度
	90	90°
	180	180°

4	代號	夾爪部感應器裝置
	無記號	不附感應器
	8B	CS-8B

5	代號	感應器數量
	1	附 1 個
	2	附 2 個

6	代號	迴轉部感應器裝置
	無記號	不附感應器
	9D	CS-9D
	9B	CS-9B

7	代號	感應器數量
	1	附 1 個
	2	附 2 個

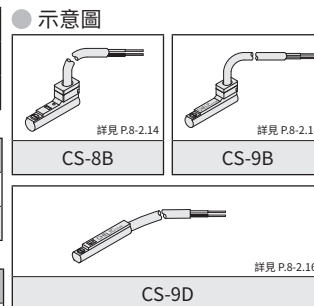

RBZ 系列 — 迴轉機械夾

迴轉角度、夾持力特性圖

CHELIC

迴轉角度

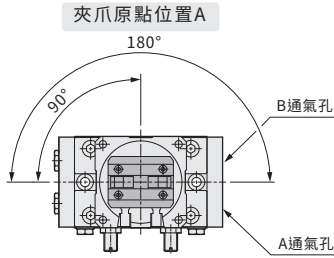

● 由夾爪處看，迴轉缸B通氣孔通氣時。

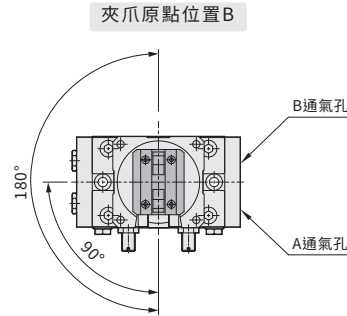

● 由夾爪處看，迴轉缸A通氣孔通氣時。

外徑夾持力特性圖

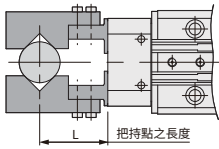

● RBZ 10

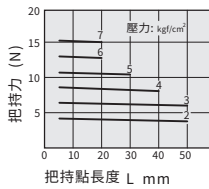

● RBZ 16

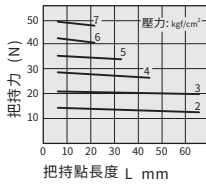

● RBZ 20

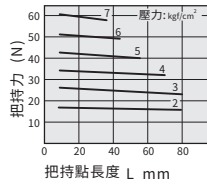

● RBZ 25

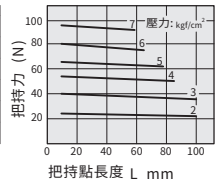

內徑夾持力特性圖

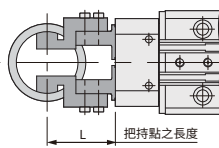

● RBZ 10

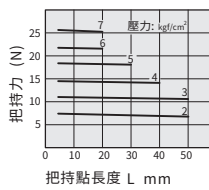

● RBZ 16

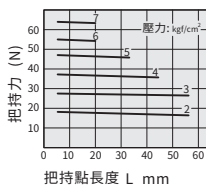

● RBZ 20

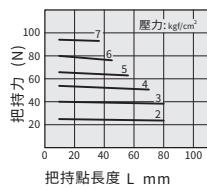

● RBZ 25

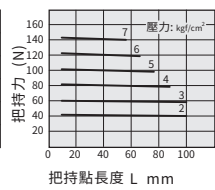

夾爪最大允許偏移量 - 外徑夾持

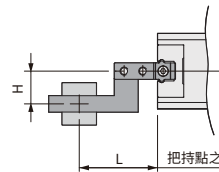

● RBZ 10

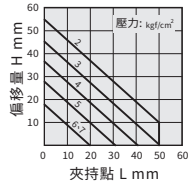

● RBZ 16

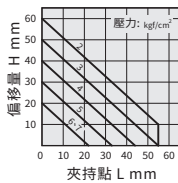

● RBZ 20

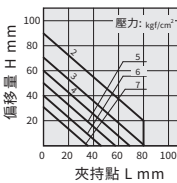

● RBZ 25

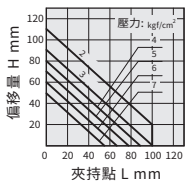

夾爪最大允許偏移量 - 內徑夾持

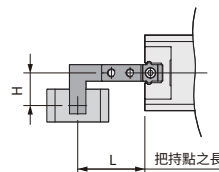

● RBZ 10

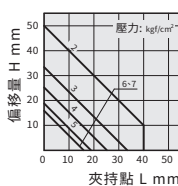

● RBZ 16

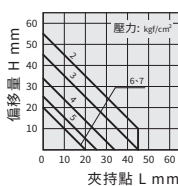

● RBZ 20

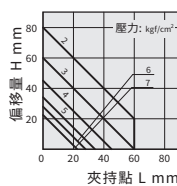

● RBZ 25

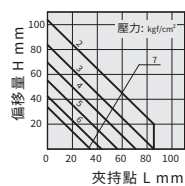

HDQ
平行
機械夾

HDQT
三爪
中空機械夾

HDQM
三爪防塵型
機械夾

HMQ
三爪
機械夾

HMT
側夾型
三爪機械夾

HDL
大口機械夾
(平行移位)

HDT
大口機械夾
(雙倍出力)

HDF
滑軌型
平行機械夾
(超薄型)

RM
迴轉
機械夾

RB
迴轉
機械夾

RBZ 系列 — 迴轉機械夾

外觀圖形尺寸

CHELIC

RBZ 10

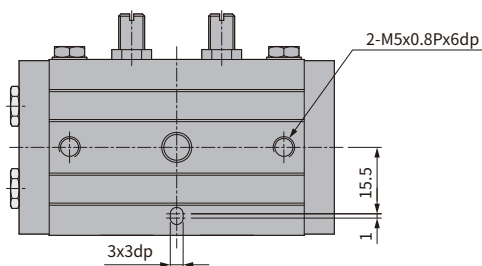
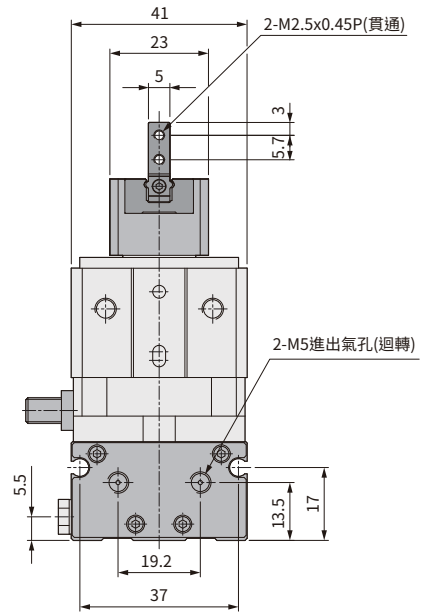
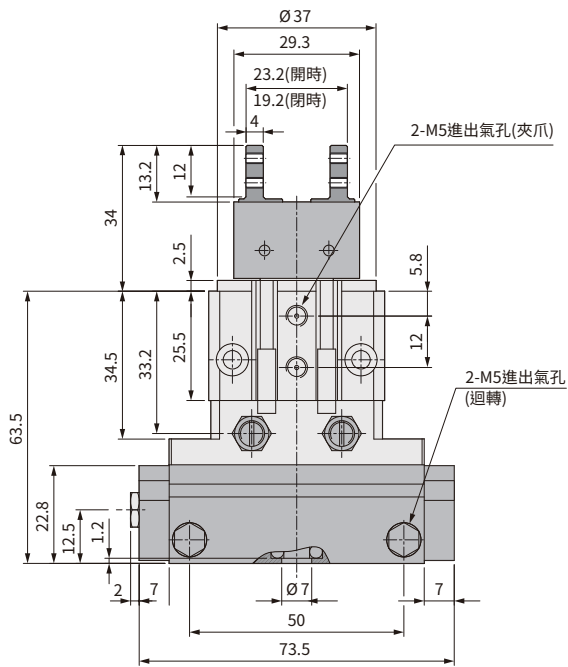
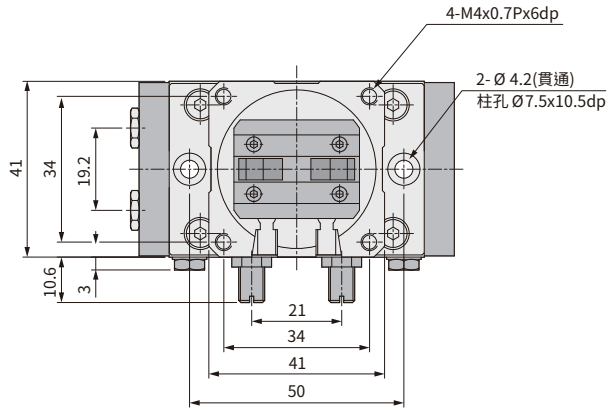

RBZ 系列 — 迴轉機械夾

外觀圖形尺寸

CHELIC

RBZ 16

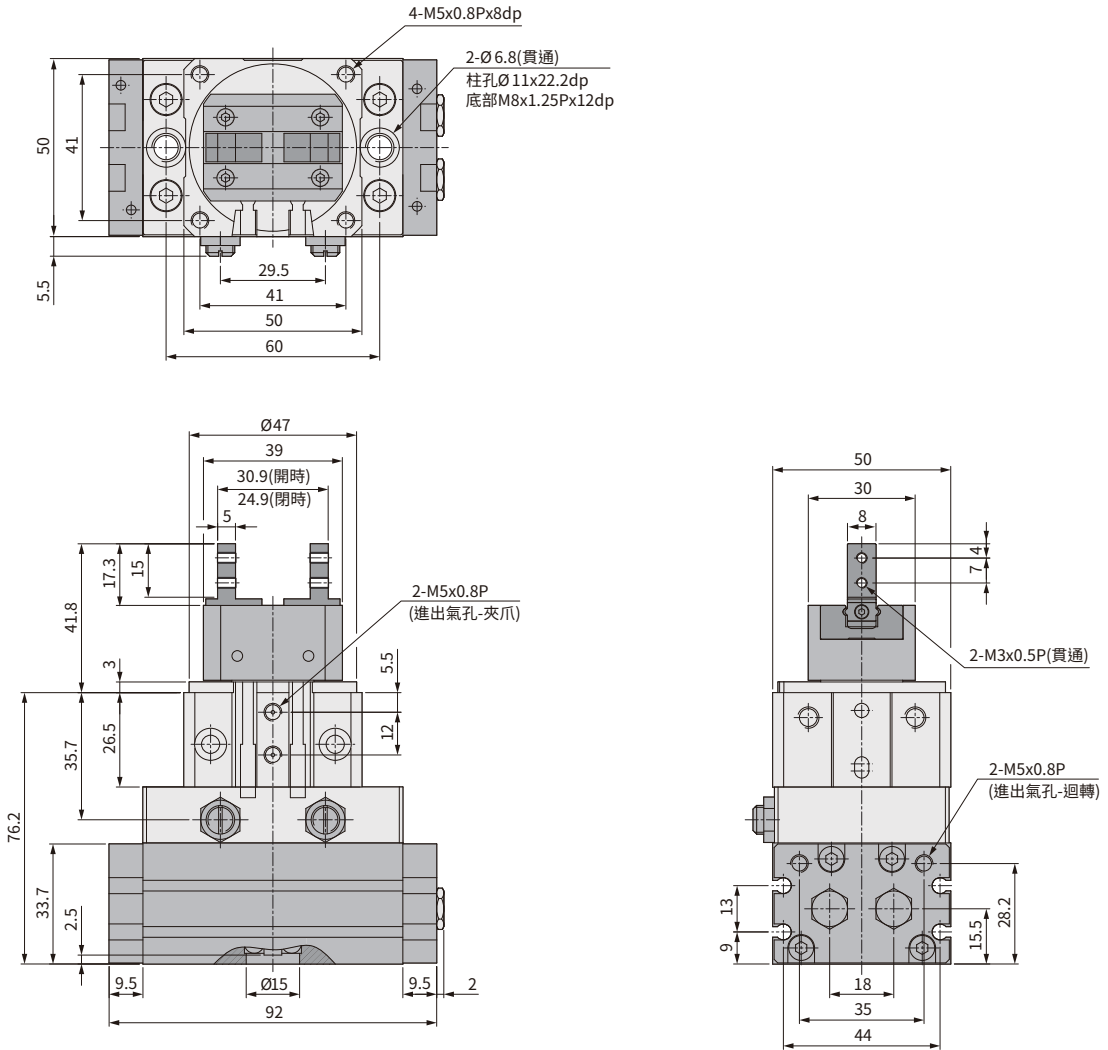

HDQ
平行
機械夾

HDQT
三爪
中空機械夾

HDQM
三爪防塵型
機械夾

HMQ
三爪
機械夾

HMT
側夾型
三爪機械夾

HDL
大口機械夾
(平行移位)

HDT
大口機械夾
(雙倍出力)

HDF
滑動型
平行機械夾
(超薄型)

RM
迴轉
機械夾

RB
迴轉
機械夾

RBZ 系列 — 迴轉機械夾

外觀圖形尺寸

CHELIC

RBZ 20

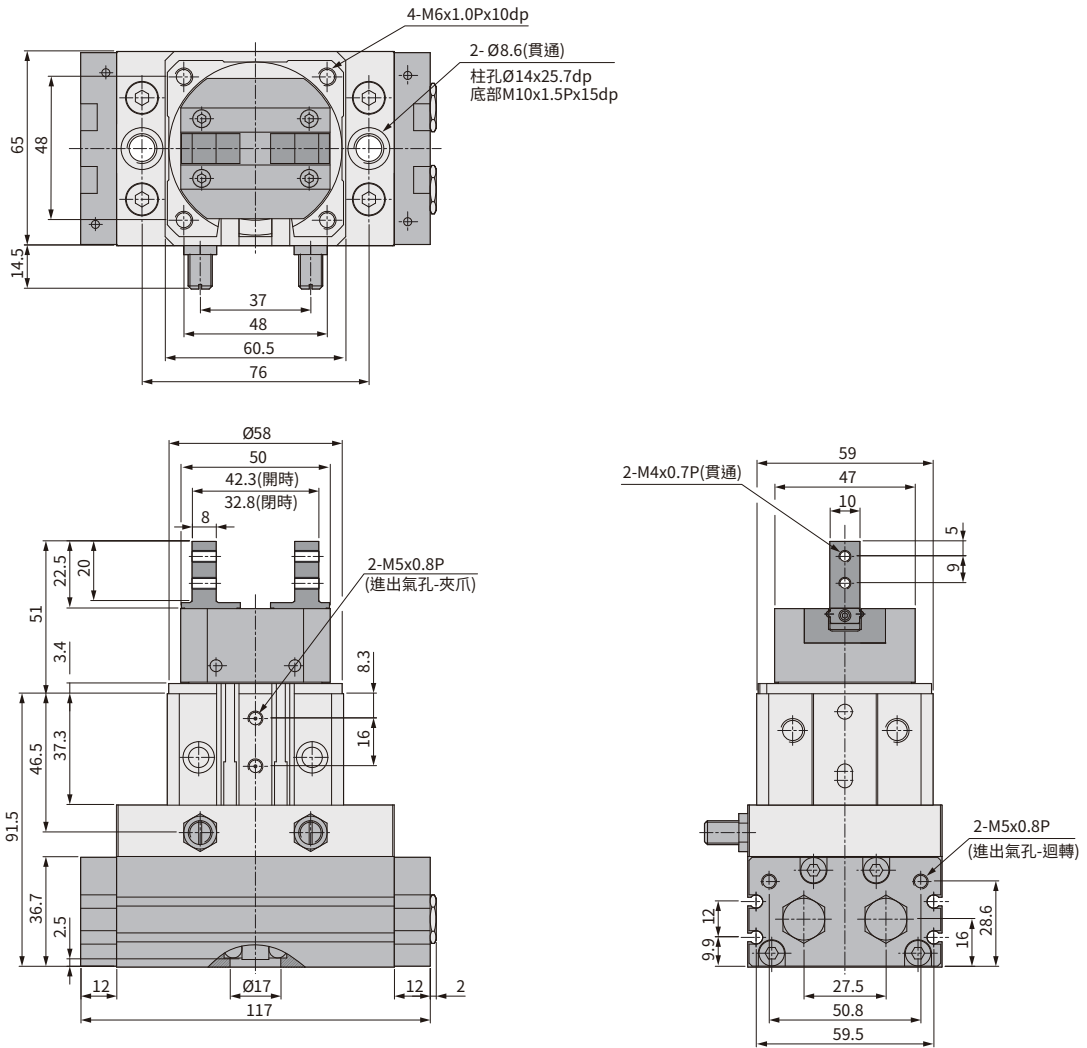

RBZ 系列 — 迴轉機械夾

外觀圖形尺寸

CHELIC

RBW 25

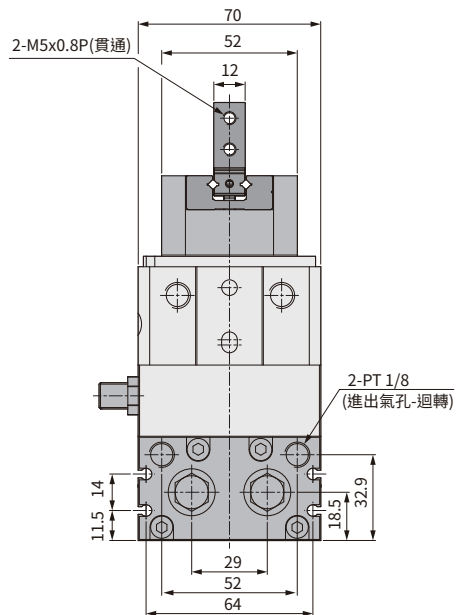
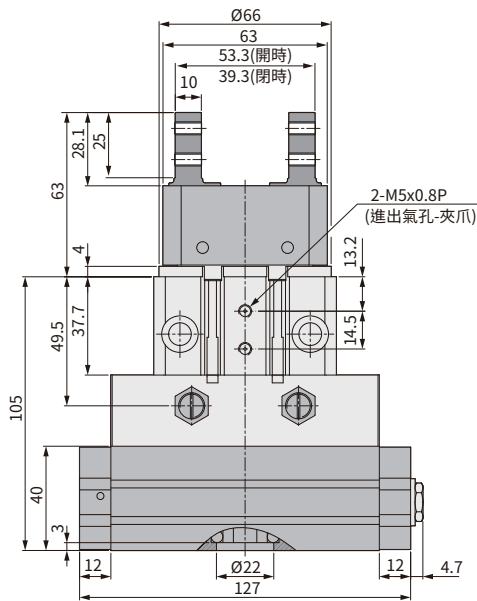
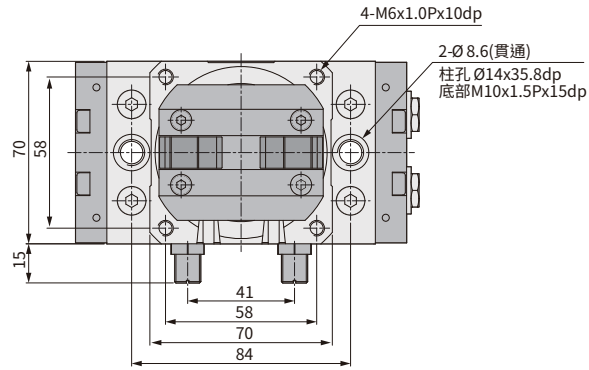

HDQ
平行
機械夾

HDQT
三爪
中空機械夾

HDQM
三爪防塵型
機械夾

HMQ
三爪
機械夾

HMT
側夾型
三爪機械夾

HDL
大口機械夾
(平行移位)

HDT
大口機械夾
(双倍出力)

HDF
滑軌型
平行機械夾
(超薄型)

RM
迴轉
機械夾

RB
迴轉
機械夾