

DMB2 系列 — 標準型氣缸 (單活塞迫緊型)

作動規格表與訂購稱呼說明

CHELIC

內部結構圖

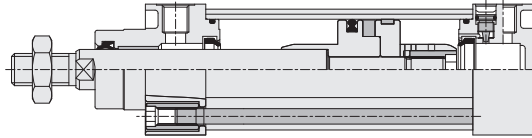
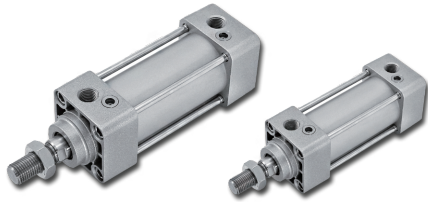

DN
双活塞
迫緊型

DMB
單活塞
迫緊型

DU
双活塞
迫緊型

DNK
鋁合金
剎車氣缸

DNE
止落型
鋁合金氣缸

DCK2
夾持氣缸





DQ
扁平夾緊缸

DCQ
銷釘夾緊缸

規格表

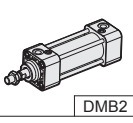
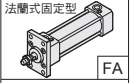
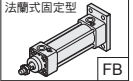
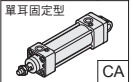
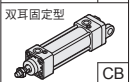
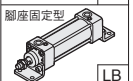
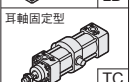
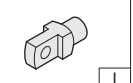
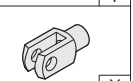
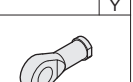
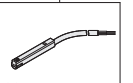
項目	缸徑 (mm)	Ø32	Ø40	Ø50	Ø63	Ø80	Ø100
作動形式		複動式					
使用流體		空氣					
固定型式		FA、FB、CA、CB、LB、TC					
使用壓力範圍	kgf/cm ² (kPa)	1.5 ~ 9 (150 ~ 900)					
使用溫度	°C	0 ~ 60					
使用速度	mm/s	50 ~ 700					
缸管材質		鋁合金					
緩衝裝置		氣壓可調整緩衝					
潤滑		自由供給方式					
□ 徑		PT1/8	PT1/4		PT3/8		PT1/2
磁石裝置		附磁石					
標準行程	mm	50、75、100、125、150、175、200、250、300、350、400、450、500、(600、700)					

訂購稱呼代號

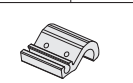
機種仕樣	缸徑	行程	安裝配件	軸端接頭配件	感應器裝置	感應器固定架	數量
DMB2  標準型氣缸	32 - Ø32 mm 40 - Ø40 mm 50 - Ø50 mm 63 - Ø63 mm 80 - Ø80 mm 100 - Ø100 mm	Ø32 - 50 ~ 500mm Ø40 - 50 ~ 500mm Ø50 - 50 ~ 600mm Ø63 - 50 ~ 600mm Ø80 - 50 ~ 700mm Ø100 - 50 ~ 700mm ※ 非標準行程亦可承製，請洽業務人員。	法蘭式固定型  FA 法蘭式固定型  FB 單耳固定型  CA 雙耳固定型  CB 腳座固定型  LB 耳軸固定型  TC	 I  Y  G	CS-9D (磁簧管型式) 9D  CS-9B (磁簧管型式) 9B  CS-8G (無接點型式) 8G  CS-8B (無接點型式) 8B 	 50U 2 無記號: 不附感應器固定架 32U: 適用於 Ø32、Ø40 50U: 適用於 Ø50、Ø63、Ø80、Ø100	1: 數量 1 2: 數量 2

DMB2D : 雙軸型

感應器型式:
 □ : 無記號 (不附感應器)
 9D: CS-9D
 9B: CS-9B
 8G: CS-8G
 8B: CS-8B

DMB2 系列 – 標準型氣缸 (單活塞迫緊型)

外觀圖形尺寸

CHELIC

標準型

● Ø32 ~ Ø100

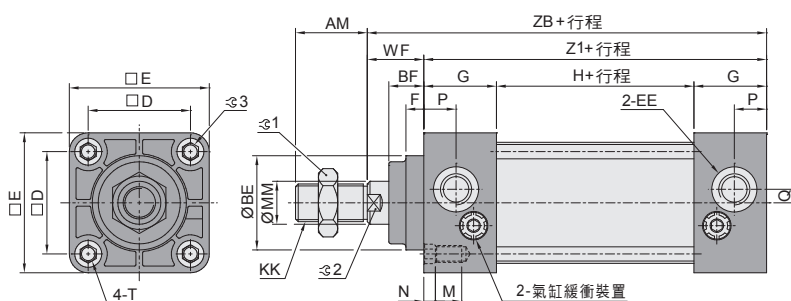

雙軸型 – DMB2D

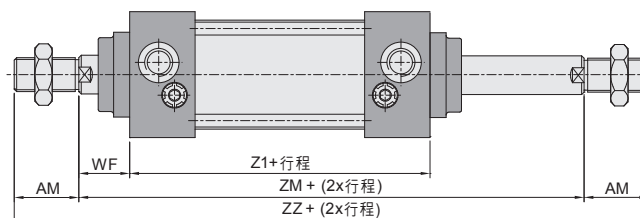

缸徑 (mm) \ 記號	AM	BE	BF	D	E	EE	F	G	H	KK	M	MM
Ø32	22	30	13	32.5	47	G 1/8	4.6	27	30	M10×1.25	9	12
Ø40	30	35	13	38	52	G 1/4	5	27	30	M14×1.5	9	16
Ø50	35	40	14	46.5	65	G 1/4	6.6	31.5	31	M18×1.5	10	20
Ø63	35	45	14	56.5	75	G 3/8	6.5	31.5	31	M18×1.5	10	20
Ø80	40	45	20	72	95	G 3/8	8.5	38	38	M22×1.5	11	25
Ø100	40	55	20	89	114	G 1/2	9	38	38	M26×1.5	11	30

缸徑 (mm) \ 記號	N	P	Q	T	WF	Z1	ZB	ZM	ZZ	1	2	3
Ø32	4	13	5	M6×1	25	84	109	134	178	16	10	6
Ø40	4	14	5	M6×1	21	84	105	126	186	22	14	6
Ø50	5	16	5	M8×1.25	23	94	117	140	210	26	18	8
Ø63	5	17	9	M8×1.25	23	94	117	140	210	26	18	8
Ø80	5	19	11.5	M10×1.5	32	114	146	178	258	32	22	10
Ø100	5	19	17	M10×1.5	32	114	146	178	258	34	26	10

DMB2 系列 標準型氣缸 (單活塞迫緊型 / 附裝感應器)

組裝仕様與感應器動作設定

CHELIC

◉ 感應裝置固定方式

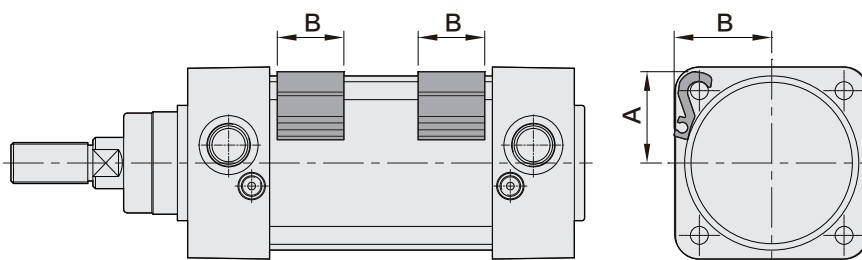
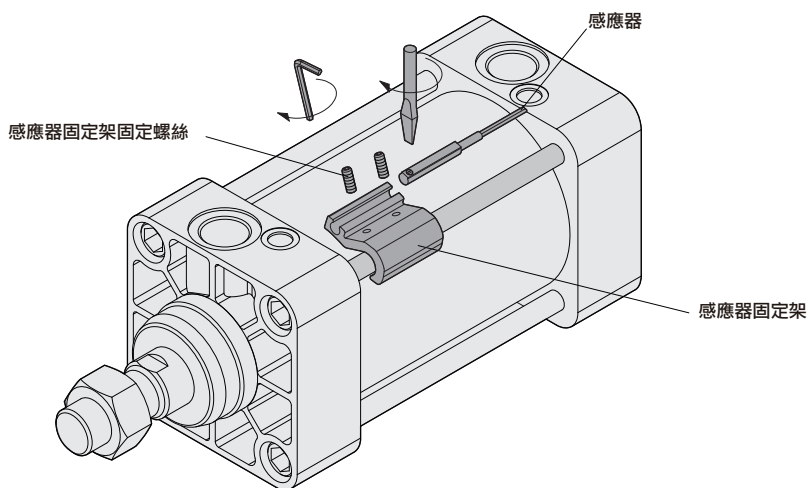

◉ 感應器固定架安裝尺寸

單位:mm

缸徑	32	40	50	63	80	100
A	22.5	25.4	30.5	35.6	44.5	53
B	24	27.8	32.5	38	46.9	54.5
C	26	26	26	26	26	26

DMB2 系列 標準型氣缸 (單活塞迫緊型 / 附裝感應器)

組裝仕様與尺寸

CHELIC

◀ CS-9D(B)

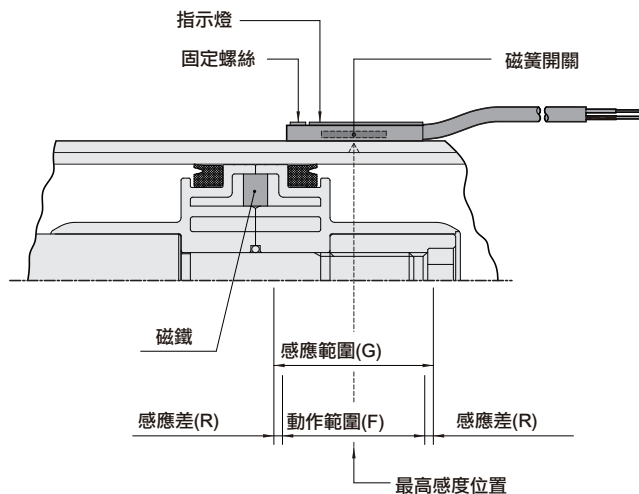

DN
双活塞
迫緊型

DMB
單活塞
迫緊型

DU
双活塞
迫緊型

DNK
鋁合金
剎車氣缸

DNE
止滯型
鋁合金氣缸

◀ 感應範圍

感應器固定於本體上，當活塞移動而接近感應器時，磁鐵磁場促使磁簧開關動作之範圍；而磁場與開關之應答間約有0.5mm左右之誤差。

◀ 動作範圍

當活塞作位移動時，磁場與開關之穩定應答範圍，其範圍作為開關之設定與調整之參考依據。
(請參閱右表數據)

單位：mm

機種	CS-9D(B)	
	動作範圍 (F)	感應差 (R)
氣缸缸徑		
32	6	2~3
40	8	2~3
50	9	3~3
63	10	2~3
80	13	2~3
100	14	2~3

DCR2
夾持氣缸

DQ
扁平夾緊缸

DCQ
銷釘夾緊缸

◀ 接線型式

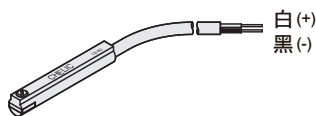

CS-9D

使用電壓: DC 5~120V
AC 5~120V

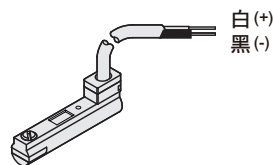

CS-9B

使用電壓: DC 5~120V
AC 5~120V

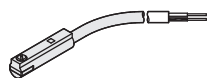

CS-8G

使用電壓: DC 10~28V

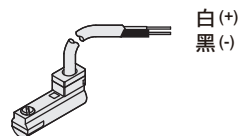

CS-8B

使用電壓: DC 10~28V