

MRB 系列 — 磁偶式無桿氣缸 (側面固定型)

設計、安裝參考資料

CHELIC

容許荷重及力距

● 容許負載

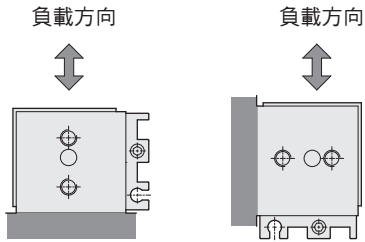

● 容許力矩

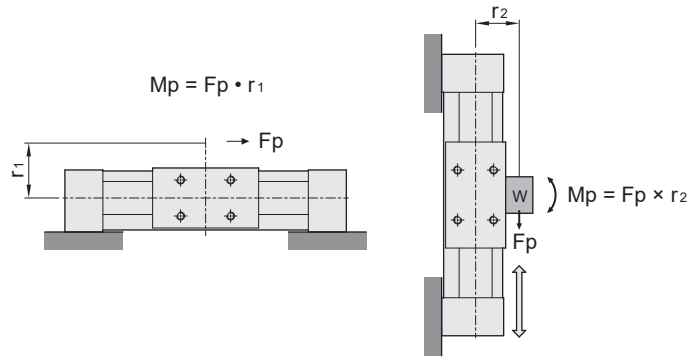

容許荷重及力距

缸徑 (mm)	水平平面負載, W (kg)	容許方向力矩, M1 (N·m)
Ø10	0.4	0.05
Ø15	1.0	0.15
Ø20	1.1	0.2
Ø25	1.2	0.25
Ø32	1.5	0.4

負載與行程曲線圖

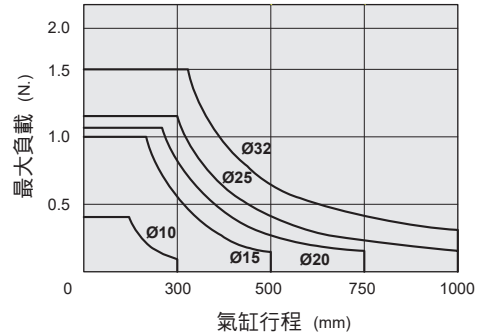

固定型式

● 水平平面負載

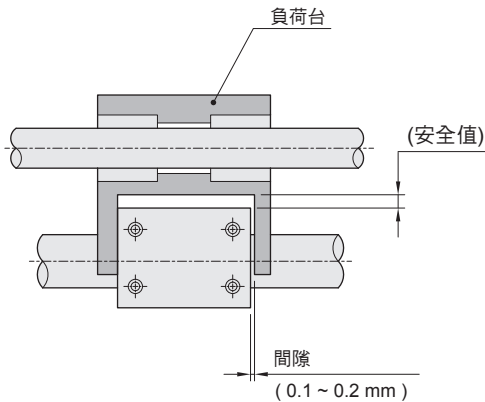

● 垂直負載

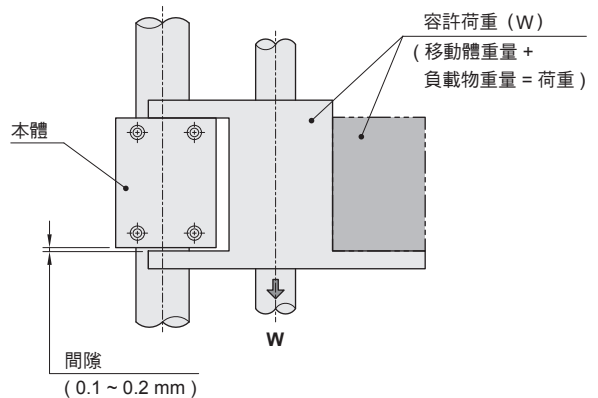

⚠ 注意

氣缸之移動滑塊，應與工件物作間接負載，只作移位功能，避免過度之直接負載，造成氣缸管彎曲及作動不良。