

TM 系列 – 導桿氣缸組合 (輕負荷型)

作動規格表與訂購稱呼說明

CHELIC

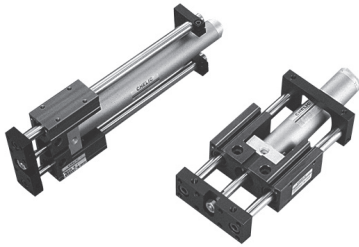

內部結構圖

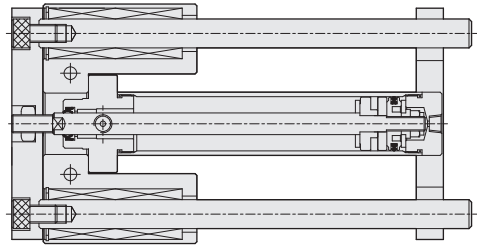

規格表

項目	機種 (mm)	TM-20	TM-25	TM-32	TM-40
作動型式		雙動氣缸			
使用流體		空氣			
使用壓力範圍	kgf/cm ² (kPa)	1.5 ~ 7 (150 ~ 700)			
使用溫度範圍	°C	0 ~ 60			
使用速度範圍	mm/s	50 ~ 1000			
理論推力	推力 (註)	3.1xP	4.9xP	8.0xP	12.5xP
	拉力 (註)	2.6xP	4.1xP	6.9xP	10.5xP
潤滑		自由供給方式			
口徑		PT1/8			
磁石裝置		附感應磁石			

標準製作長度表

單位: mm

缸徑	標準行程
TM□ - 20	25、50、75、100、125、150、200、250、300
TM□ - 25	25、50、75、100、125、150、200、250、300
TM□ - 32	25、50、75、100、125、150、200、250、300
TM□ - 40	25、50、75、100、125、150、200、250、300

※ 註: P 空氣壓力 kgf/cm²。

訂購稱呼代號

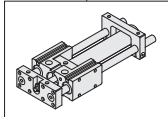
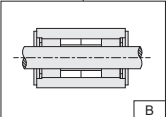
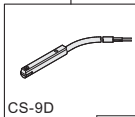
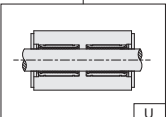
TM 機種仕樣  TM: 導桿氣缸組合系列	B 軸承仕樣  B: 鐵弗龍軸承	32 氣缸內徑 20 - Ø20 mm 25 - Ø25 mm 32 - Ø32 mm 40 - Ø40 mm	×	200 氣缸行程 Ø20 - 25 ~ 300 mm Ø25 - 25 ~ 300 mm Ø32 - 25 ~ 300 mm Ø40 - 25 ~ 300 mm	-	9D 感應器裝置  CS-9D (磁簧管型式) 9D 無記號: 不附感應器	32S 固定夾具 <table border="1" style="display: inline-table;"> <thead> <tr> <th>型號</th> <th>氣缸 (內徑)</th> </tr> </thead> <tbody> <tr> <td>20S</td> <td>Ø20</td> </tr> <tr> <td>25S</td> <td>Ø25</td> </tr> <tr> <td>32S</td> <td>Ø32</td> </tr> <tr> <td>40S</td> <td>Ø40</td> </tr> </tbody> </table>	型號	氣缸 (內徑)	20S	Ø20	25S	Ø25	32S	Ø32	40S	Ø40
型號	氣缸 (內徑)																
20S	Ø20																
25S	Ø25																
32S	Ø32																
40S	Ø40																
	U 線性軸承  U: 線性軸承																

TB(U)2
導桿薄形氣缸

TSB(U)2
導桿滑塊氣缸

TXB(U)2
導桿滑台氣缸

TMB(U)
M型導桿氣缸組合

GCB(U)
C型導桿氣缸組合

GHB(U)
H型導桿氣缸組合

TCR
三輪頂升氣缸

TCF
導台頂升氣缸

TMB(U) 系列 – 導桿氣缸組合

外觀圖形尺寸

CHELIC

◎ TMB(U) Ø20 x

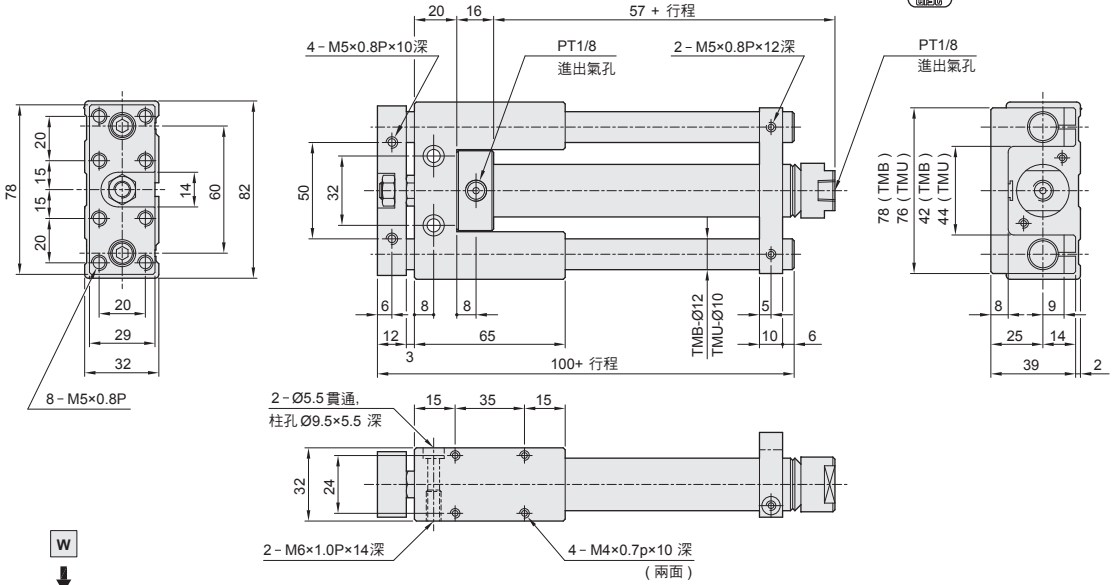
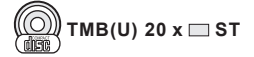

● 最大容許側負荷量

單位: Kgf

型號	行程 (mm)	50	75	100	125	150	175	200	250	300
TMB - 20		15	12	10	9	8	7	6	4	3
TMU - 20		4.5	4.5	4	3.8	3.5	3	2.5	1.8	1.2

◎ TMB(U) Ø25 x

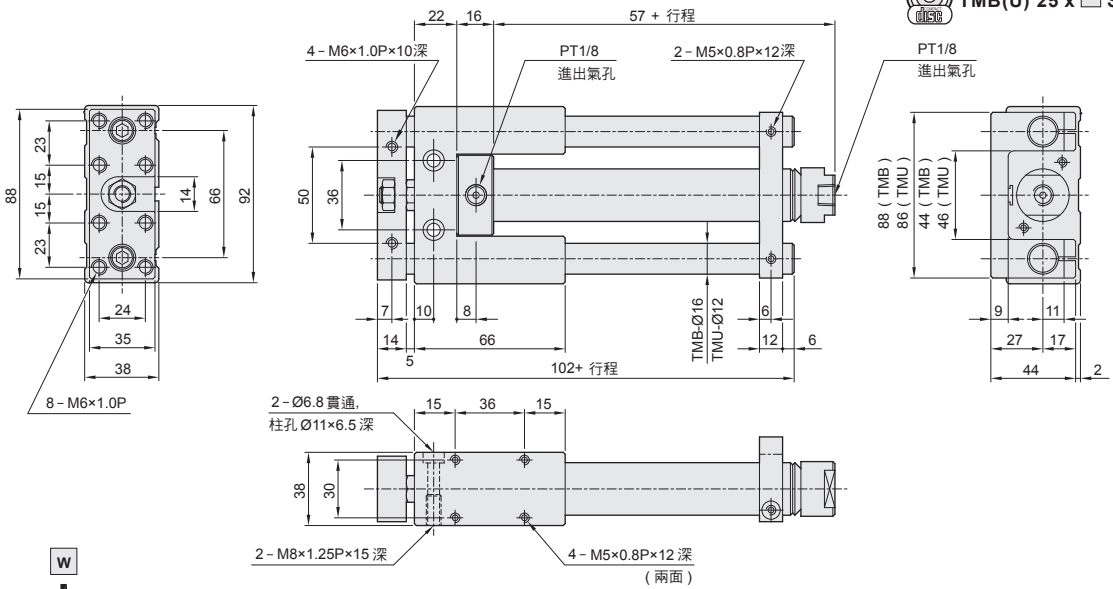
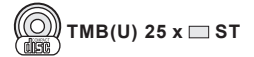

● 最大容許側負荷量

單位: Kgf

型號	行程 (mm)	50	75	100	125	150	175	200	250	300
TMB - 25		25	25	23	20	16	14	12	10	8
TMU - 25		9	9	8	6.5	5.5	5	4	3	2

TMB(U) 系列 – 導桿氣缸組合

外觀圖形尺寸

CHELIC

◎ TMB(U) Ø32 x

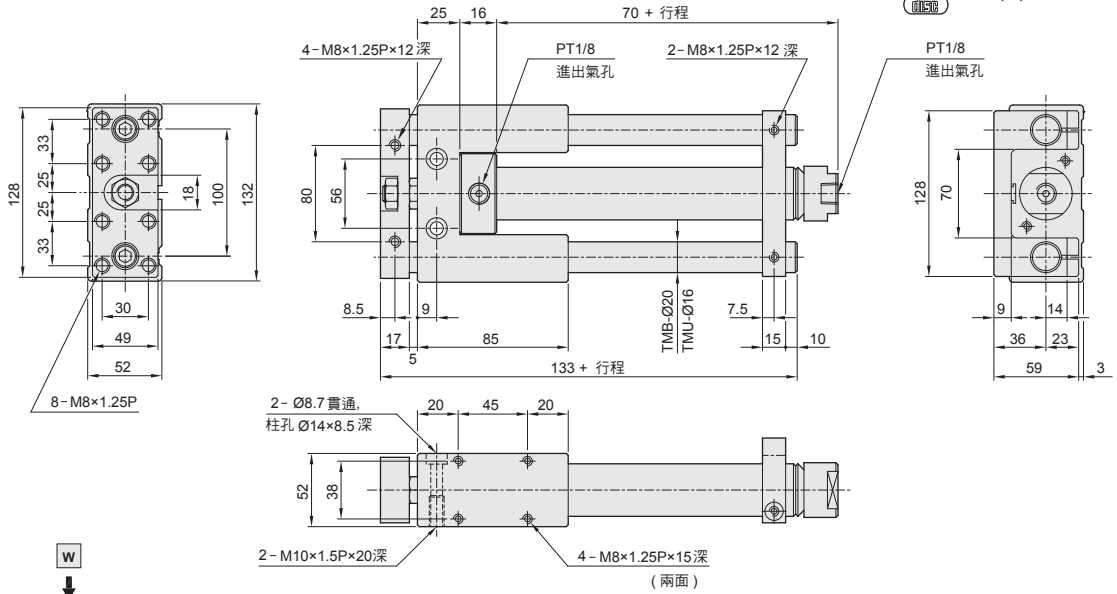
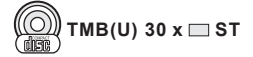

● 最大容許側負荷量

單位: Kgf

型號	行程 (mm)	50	75	100	125	150	175	200	250	300
TMB - 32		35	35	30	25	22	18	14	10	8
TMU - 32		12	12	11	9	8	7	6	5.5	5

TB(U)2
導桿薄形
氣缸

TSB(U)2
導桿滑塊
氣缸

TXB(U)2
導桿滑台
氣缸

◎ TMB(U) Ø40 x

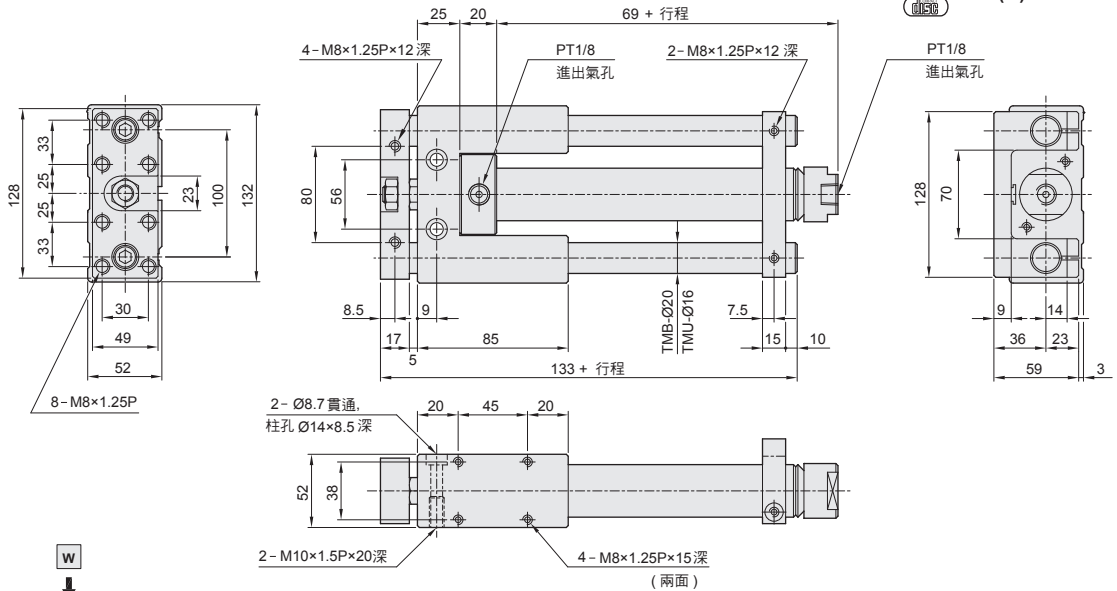
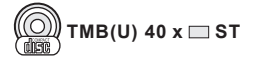

● 最大容許側負荷量

單位: Kgf

型號	行程 (mm)	50	75	100	125	150	175	200	250	300
TMB - 40		38	38	32	27	24	20	15	11	9
TMU - 40		13	13	12	10	8	7	6	5.5	5

TMB(U)
M型導桿
氣缸組合

GCB(U)
C型導桿
氣缸組合

GHB(U)
H型導桿
氣缸組合

TCR
三輪
頂升氣缸

TCF
導台
頂升氣缸