

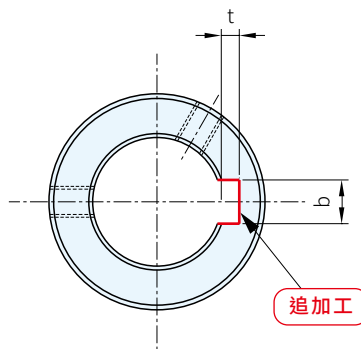

材質	處理	附屬品
S45C	染黑	止付螺紋(染黑)2支
SUS304	-	止付螺紋(SUS×M7)2支



· 在標準開縫型固定環
作鍵槽追加工

本體品號	內徑	鍵尺寸	b	t	庫 存		
					S45C	SUS304	
SC □ C (S45C)	10	3×3	3	1.4	△	△	
	12	4×4	4	1.8			
	13、15、16、17	5×5	5	2.3			
	18、20	6×6	6	2.8			
	22、25、30	8×7	8	3.3			
	32、35、38	10×8	10	3.3			
	SC □ S (SUS304)	40	12×8	12			3.3
		45、50	14×9	14			3.8
		55	16×10	16			4.3
		60、65	18×11	18			4.4
70、75		20×12	20	4.9			
80		22×14	22	5.4			

PS 備註

· 本體品號請參考P.486，P.487， $\phi B \geq 10$

訂貨： 交期： 天

SC1010C-KN