

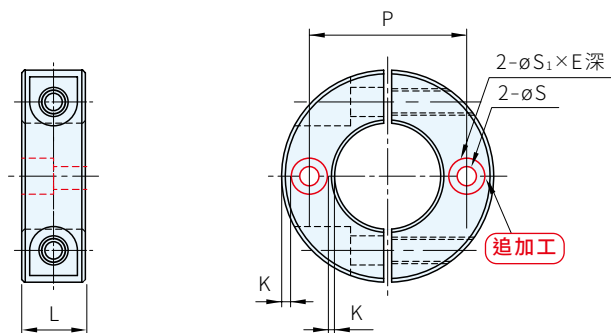

材質	處理	附屬品
S45C	染黑	六角螺栓(染黑)2支
SUS304	-	六角螺栓(SUS×M7)2支



■ 製作條件

$S_1 = \phi 6.5 \sim 14$ 時 $K \geq 1.5$
 $S_1 = \phi 17.5 \sim 23$ 時 $K \geq 2$
 $S = \phi 3.4$ 時 $L \leq 25$

本體品號	備註	S	P	沉頭孔		庫 存	
				S ₁	E	S45C	SUS304
SCSS □ C (S45C) SCSS □ S (SUS304)	參考 P.552 P.553	3.4	以1mm為單位 指定之	6.5	3.3	△	△
		4.5		8	4.4		
		5.5		9.5	5.4		
		6.6		11	6.5		
		9		14	8.6		
		11		17.5	10.8		
		14		20	13		
		18		23	15.2		

Wa. 注意

· 在一般型固定環(P.552, P.553), 沉頭孔(2處)的追加加工, $\phi B \geq 10$

訂貨： - - - Z
 SCSS1010C - S3.4 - P20 - Z

交期： 天