

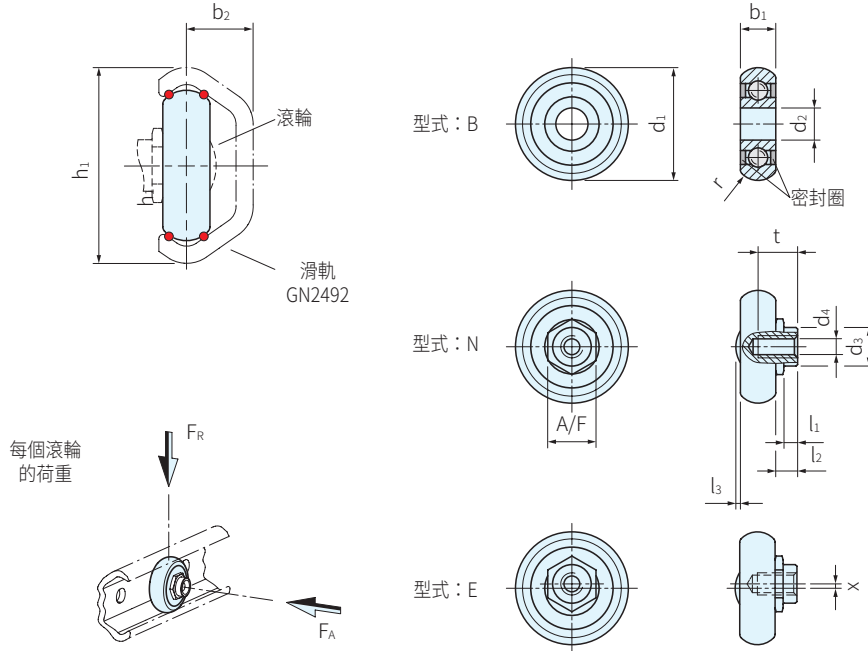

滾輪		密封圈			螺紋安裝環
材質	潤滑脂	材質	顏色	3	材質
SUS440C	H1級	NBR	藍	2RS	SUS316L
型式 2					編號 4
B	N	E	X		
內孔型	附中心螺紋安裝環	附偏心螺紋安裝環	用於固定軸承滑軌		



TYPE	h1 滑軌寬度	b1	b2	d1 -0.05	d2 -0.008	d3 -0.05	d4	l1	l2	l3 最大	r
GN2496	30	7	10	22.5	7	10	M5	2.6	4.8	0.5	4.5
	45	11	15.5	35.1	10	12	M6	4.3	6.8	1	7

TYPE	A/F	t	x	FR 徑向荷重 (N)	FA 軸向荷重 (N)	庫存
GN2496	13	8.5	0.6	580	140	△
	15	12	0.8	1980	500	△

**SP. 特長**

- 滾輪GN2496可與滑軌GN2492結合使用，建構獨立且節省空間的直線導軌系統
- 滾輪和軌道為四點接觸
- 可用於化學、製藥和醫療產業等惡劣環境
- 此滾輪可防塵防水，且永久潤滑
- 滾輪潤滑劑符合FDA標準(H1級)
- 使用型式E的滾輪，可使用開口扳手，調整與軌道的預壓

**PS. 備註**

- 適用溫度：-40 °C ~ 100 °C
- 相關配件：開口扳手GN 2424.1

1 2 3 4  
 訂貨： TYPE - 滑軌寬度 - 型式 - 密封圈 - 編號 交期： 10 天  
 GN2496 - 45 - E - 2RS - X