

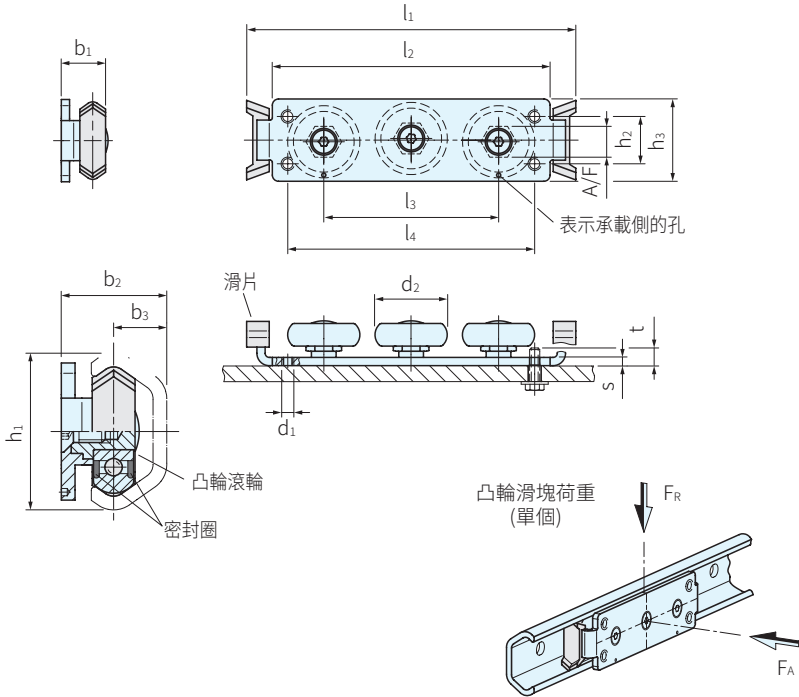

底座	凸輪滾輪	密封墊圈		滑片	
材質	材質	材質	顏色	材質	顏色
SUS316L	SUS440C	NBR	藍	TPU	藍

型式 ²	編號 ³
K3	X
設計緊湊,有3個滾輪	用於固定軸承導軌



1

TYPE	h ₁ 滑軌寬度	b ₁	b ₂	b ₃	d ₁	d ₂	h ₂	h ₃	l ₁	l ₂	l ₃
GN2494	30	14.5	20.5	10	M5	22.5	15	27	95	80	50
	45	21.25	30.5	15.5	M6	35.1	23	40	160	135	85

TYPE	l ₄	s	A/F	t 最大	F _R 徑向荷重 (N)	F _A 軸向荷重 (N)	庫存
GN2494	70	3	13	6.5	840	420	△
	120	4	15	9	1790	950	△

SP. 特長

- 配合GN2492滑軌使用，節省空間的設計，可應用於設備中的滑動門，實現生產和工廠設備的線性移動
- 可用於化學、製藥、醫療或食品加工產業等特別惡劣的環境

PS. 備註

- 滾子軸承潤滑脂，符合FDA 標準，H1級
- 直線導軌系統一般成對安裝，可以水平和垂直使用
- 凸輪滑塊兩端的導軌上安裝有滑片，可防止灰塵積聚
- 垂直安裝時注意承載側的孔必須朝下

TYPE - 滑軌寬度 - 型式 - 編號 交期: 10 天
 GN2494 - 30 - K3 - X