

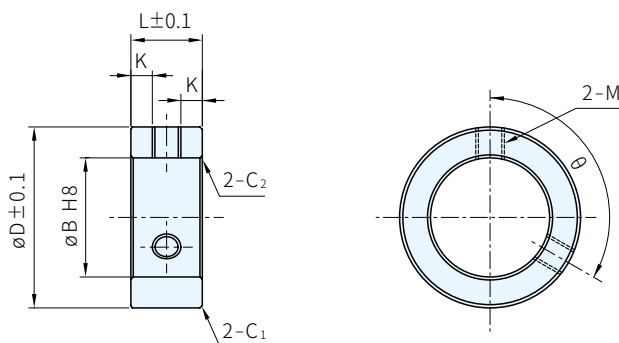

材質	附屬品
SUS304	止付螺紋(SUS×M7)2支



外徑倒角尺寸C₁

外徑 øD	C ₁
15~25	C0.5
26~70	C1.0

內徑倒角尺寸C₂

內徑 øB	C ₂
6~10	C0.2
11~25	C0.5
26~50	C1.0

※製作條件
(D-B)/2 ≥ 5
M3~M12時 K ≥ 1.5
M3~M4時 (D-B)/2 ≤ 20
M5~M6時 (D-B)/2 ≤ 25

Type	B	L	D/庫存					M	θ
			15~30	31~40	41~50	51~60	61~70		
SCF	6~30	5~10	△	△	△	△	△	M3×0.5 M4×0.7 M5×0.8 M6×1 M8×1.25 M10×1.5 M12×1.75	90° 120°
		11~20	△	△	△	△	△		
		21~30	△	△	△	△	△		
	31~50	5~10			△	△	△		
		11~20			△	△	△		
		21~30			△	△	△		

Wa. 注意

- 指定寸法øB、øD、L：1mm單位
- 可以依照客戶的希望尺寸製作。內徑、寬外徑、止付螺絲(尺寸、角度)皆可選擇

訂貨： Type - B - L - D - M - θ - S
SCF - B10 - L20 - D40 - M5 - 120 - S

交期： 16 天