

材質	針：S45C グリップ：フェノール樹脂
仕上	針：ニッケルメッキ

仕入コード	716409
JANコード	320313
自重(g)	44
梱包重量(g)	44
梱包サイズ(mm)	80× 40× 250
梱包数	20
表示耐荷重	
器差・精度	

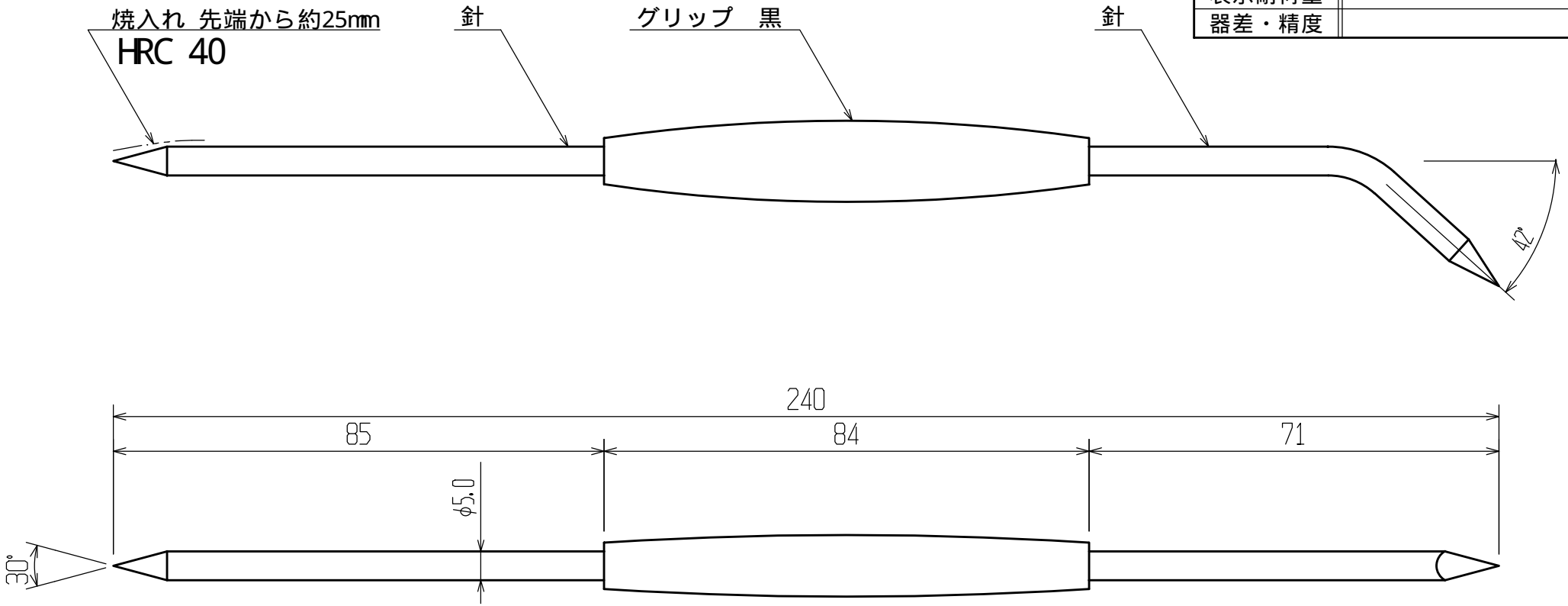

備考	承認 真保	検図 高山	設計	TRUSCO トラスコ中山株式会社	図面作成日 '02.10.7	全葉	受入NO	品名 両針式ケガキ針	Scale 1:1
								品番 KBK	

