

RoHS

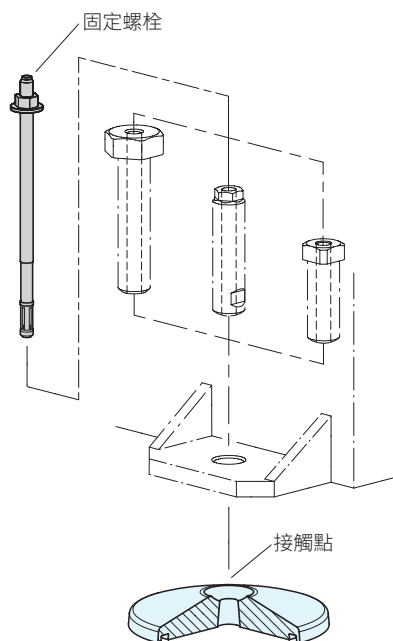

底板型式 3		
A	B	C
無橡膠墊	有橡膠墊	帶O型環

底座		螺桿、螺帽		橡膠墊			O型環		
材質	處理	材質	處理	材質	顏色	硬度	材質	顏色	硬度
鋼	烤漆	鋼	鍍鋅	NBR	黑	85±5 Shore A	NBR	黑	≈70 Shore A

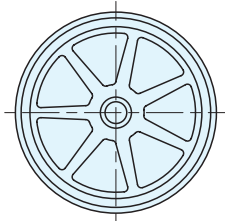
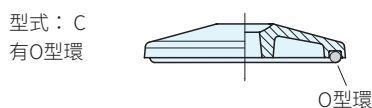
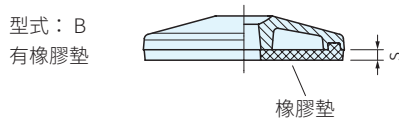
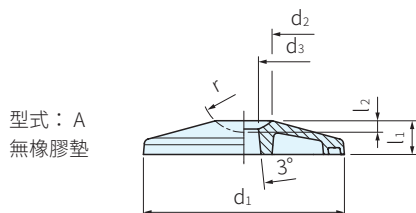

Type	d ₁	r	d ₂	d ₃	l ₁ ≈	l ₂	s	靜負荷 (KN)		庫存
								型式 A/C	型式 B	
GN37.1	80	R20	25.5	11	15	4.6	3	80	20	△
	100	R20	25.5	13	17.5	4.6	4	80	30	△
	125	R25	32	16	21	5.8	5	130	50	△
	160	R30	38.5	20.5	27	7	6	180	70	△
	200	R35	45	25.5	33	7.9	8	230	110	△

SP. 特長

- 結構堅固且種類繁多
- 適用於大型和重型系統機械
- 型式B(有橡膠墊)可防止側向滑動，並且有效的減震與耐衝擊
- 型式C(有O型環)可防止污垢附著
- 底板非常適合與在接觸點具有球形吸收半徑“r”的定制調節或補償桿一起使用

1 2 3
 訂貨： Type - d₁ - r - 型式 交期： 10 天
 GN37.1 - 100 - R20 - A