

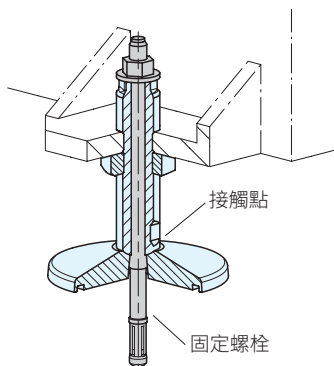

底板型式 4		
A	B	C
無橡膠墊	有橡膠墊	帶O型環

底座		螺桿、螺帽		橡膠墊			O型環		
材質	處理	材質	處理	材質	顏色	硬度	材質	顏色	硬度
鋼	烤漆	鋼	鍍鋅	NBR	黑	85±5 Shore A	NBR	黑	≈70 Shore A

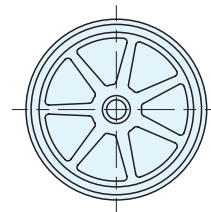
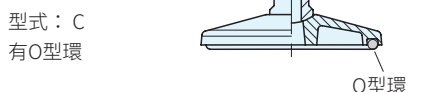
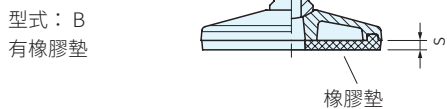
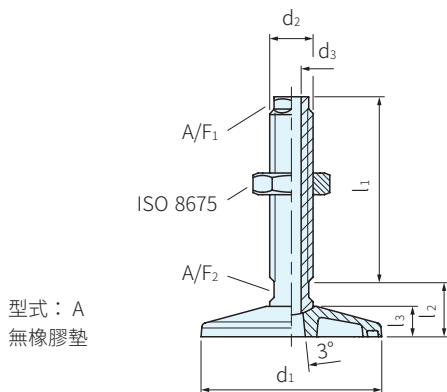

Type	1	2	3			s	A/F ₁	A/F ₂	靜負荷 (KN)		庫存	
	d ₁	d ₂	l ₁	d ₃ H13	l ₂ ≈				l ₃	型式 A/C		型式 B
GN37	80	M20×1.5	60	9	27.5	15	3	16	16	40	20	△
	100	M24×2	70	11	30	17.5	4	19	19	50	30	△
	125	M30×2	90	13.5	38	21	5	24	24	80	50	△
	160	M36×2	110	17.5	45	27	6	30	30	120	70	△
	200	M42×2	125	22	55	33	8	36	36	150	110	△

SP. 特長

- ・結構堅固且種類繁多
- ・適用於大型和重型系統機械
- ・型式B(有橡膠墊)可防止側向滑動，並且有效的減震與耐衝擊
- ・型式C(有O型環)可防止污垢附着
- ・底板和螺栓沒有連接在一起，在安裝過程中會自動以接觸點的半徑為中心

1
2
3
4
 訂貨：Type - d₁ - d₂ - l₁ - 型式 交期：10 天
 GN37 - 100 - M20×2 - 70 - A