

RoHS

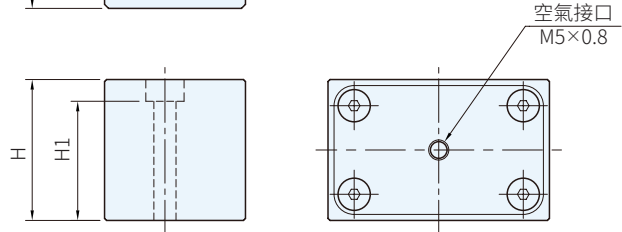
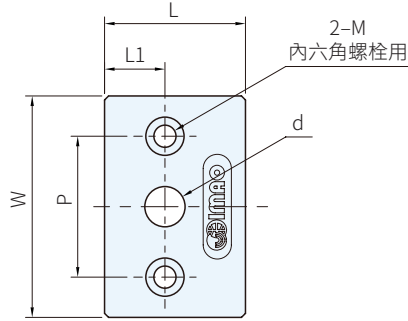

本體	外罩	內部軸
鋁合金(A5052) 氧化鋁膜表面處理 本色	SUS304	鋁合金(A5052) 氧化鋁膜表面處理

品號	d	L1	L	W	H	M	H1	P	質量 g	適用軸 h11	庫存
PSLC10-5L	10	14	35	55	35	M5	29.5	35	220	ø10	△
PSLC12-5L	12								210	ø12	△
PSLC16-5L	16	15	40	63	40	M6	33.5	45	300	ø16	△
PSLC20-5L	20								290	ø20	△

**SP. 特長**

- 通過彈簧壓力夾緊、氣壓作用鬆開，可避免因漏氣而導致夾緊力下降
- 可以通過氣壓進行遠距離操作，使得同時操作多數個元件變為可能
- 緊湊的設計使其能夠安裝在狹小的空間內
- 通過螺栓即可簡單安裝

**WA. 注意**

- 請在軸靜止的狀態下進行夾緊和鬆開不能作為正在運行中的軸的制動使用
- 請勿強行移動處於夾緊狀態的軸
- 請勿在沒有軸的狀態下進行作業
- 手動無法解除夾緊狀態

訂貨：  交期：

PSLC10-5L

**EX. 使用例**

- 氣閥請使用三通閥型
- 本品不具有軸承或導軌的功能

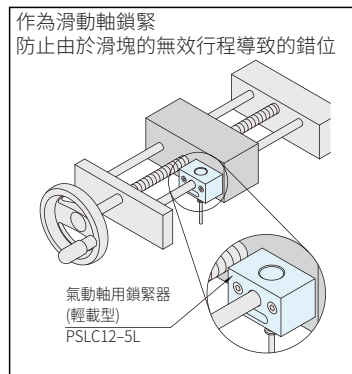
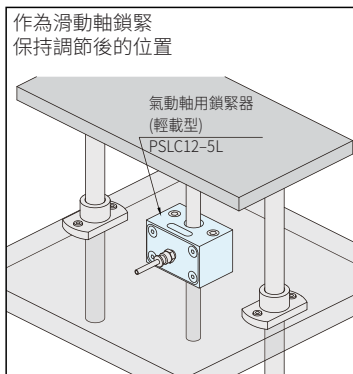

品號	使用壓 MPa	保持扭矩 N·m	滑動載荷 N
PSLC10-5L	0.5~0.7	0.5	100
PSLC12-5L		0.6	
PSLC16-5L		1.2	140
PSLC20-5L		1.5	

